

- Corredera de 70.
- Posibilidad de acristalamiento sencillo o doble.
- Marcos 2 carriles, complementos en serie MARINA 70/75.
- MARINA C-70 CON 2 HOJAS DE 55mm
- CORTE RECTO
- MARCOS LATERALES: H
- MARCOS SUPERIOR E INFERIOR: L - 34
- HOJAS LATERALES: H - 42
- HOJAS DE RODAMIENTO: (L - 24) / 2

\* VALORES ORIENTATIVOS

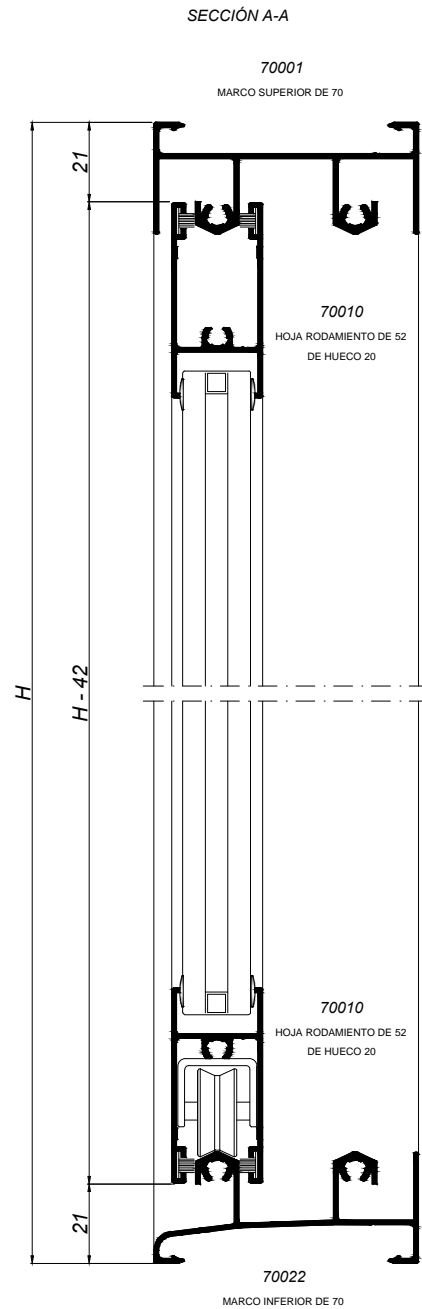

SECCIÓN B-B

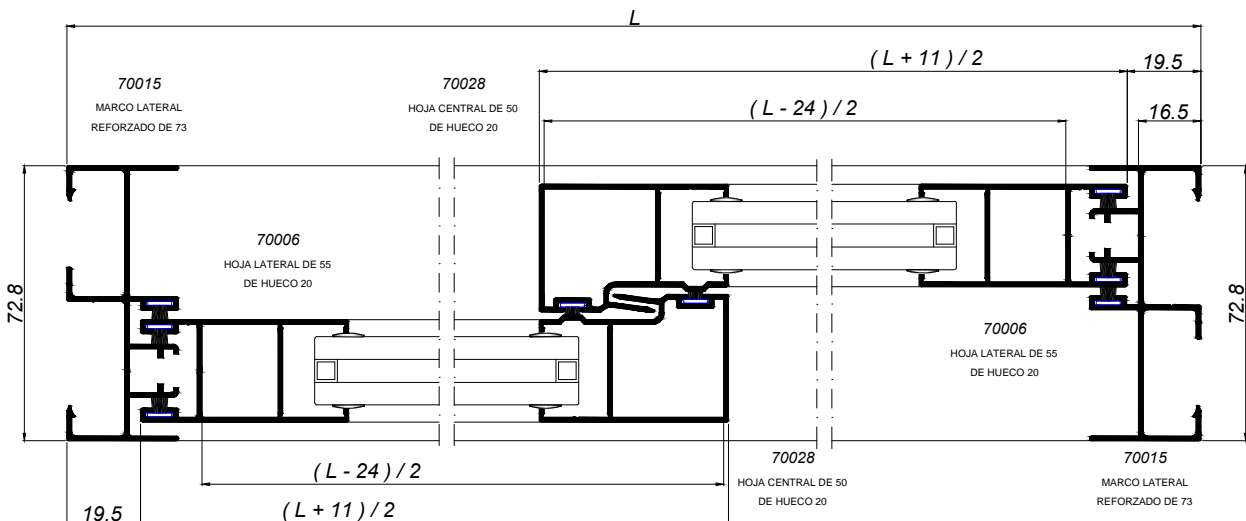

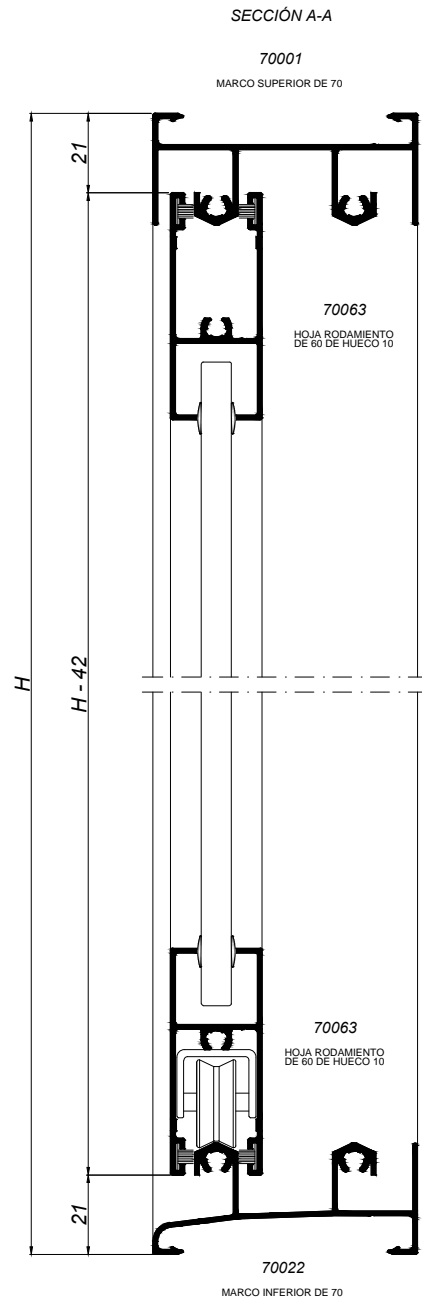
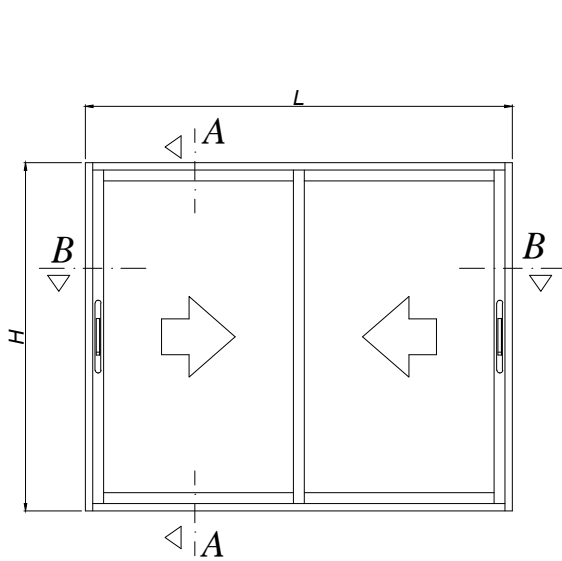

- Corredera de 70.
- Posibilidad de acristalamiento sencillo o doble.
- Marcos 2 carriles, complementos en serie MARINA 70/75.

- MARINA C-70 CON 2 HOJAS DE 60mm
- CORTE RECTO
- MARCO LATERAL: H
- MARCOS SUPERIOR E INFERIOR: L - 34
- HOJAS LATERALES: H - 42
- HOJAS DE RODAMIENTO:  $(L - 14.8) / 2$

\* VALORES ORIENTATIVOS

SECCIÓN B-B

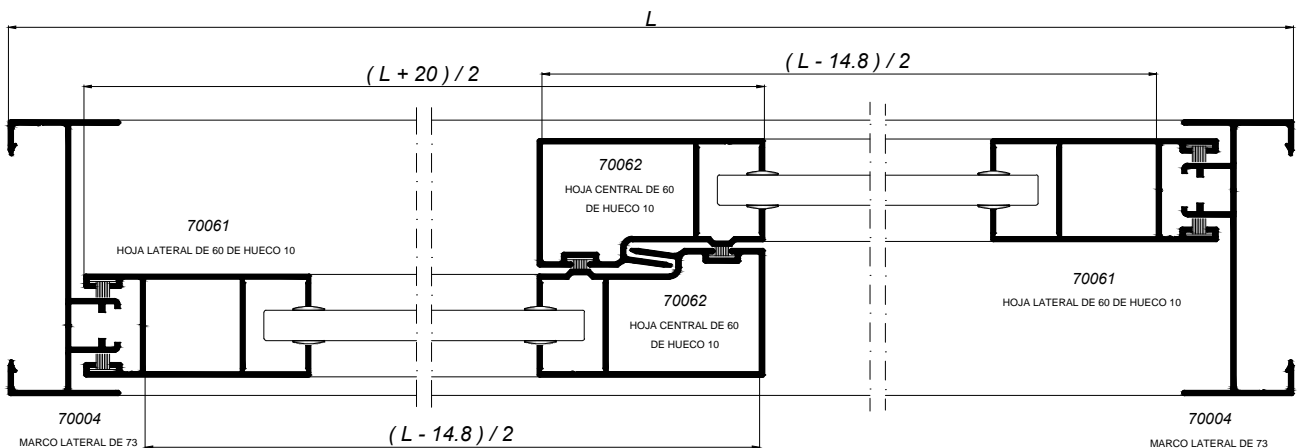

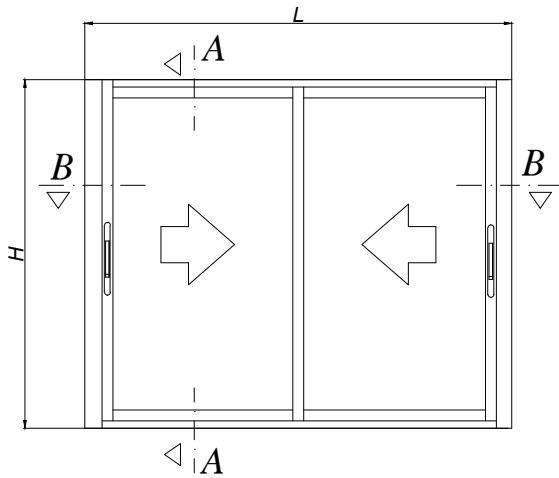

SECCIÓN A-A

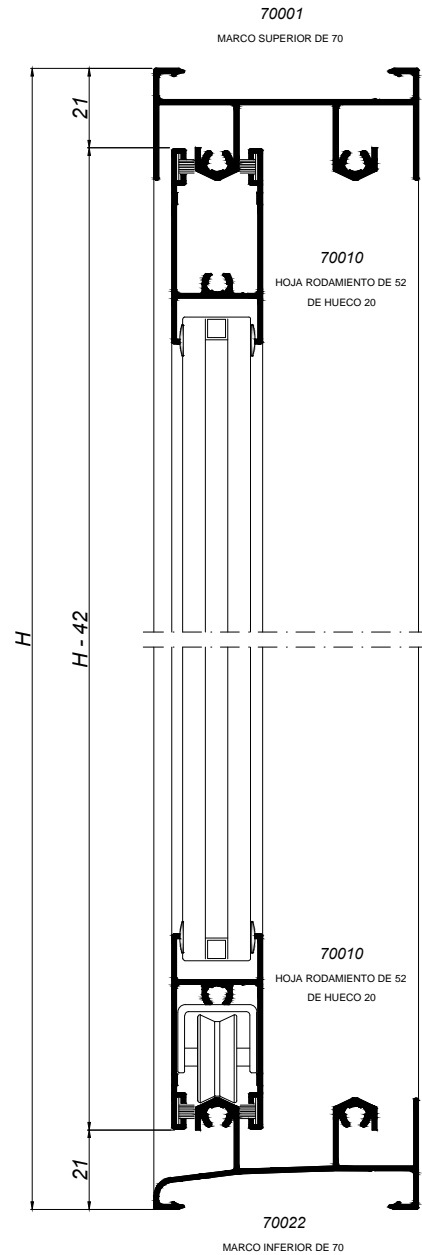

- Corredera de 70.
  - Posibilidad de acristalamiento sencillo o doble.
  - Marcos 2 carriles, complementos en serie
- MARINA 70/75.**
- MARINA C-70 CON
  - CORTE RECTO
  - MARCO LATERAL: H
  - MARCOS SUPERIOR E INFERIOR: L - 34
  - HOJAS LATERALES: H - 42
  - HOJAS DE RODAMIENTO:  $(L - 24) / 2$

\* VALORES ORIENTATIVOS

SECCIÓN B-B

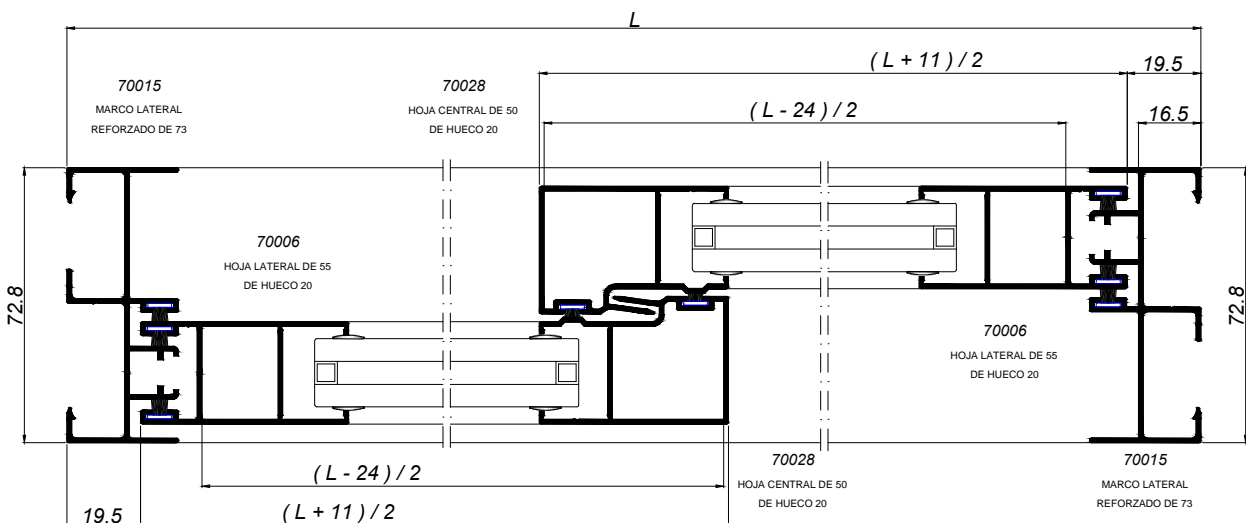

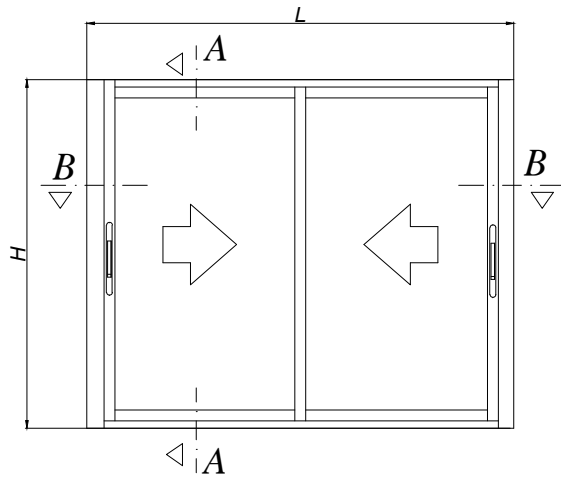

SECCIÓN A-A

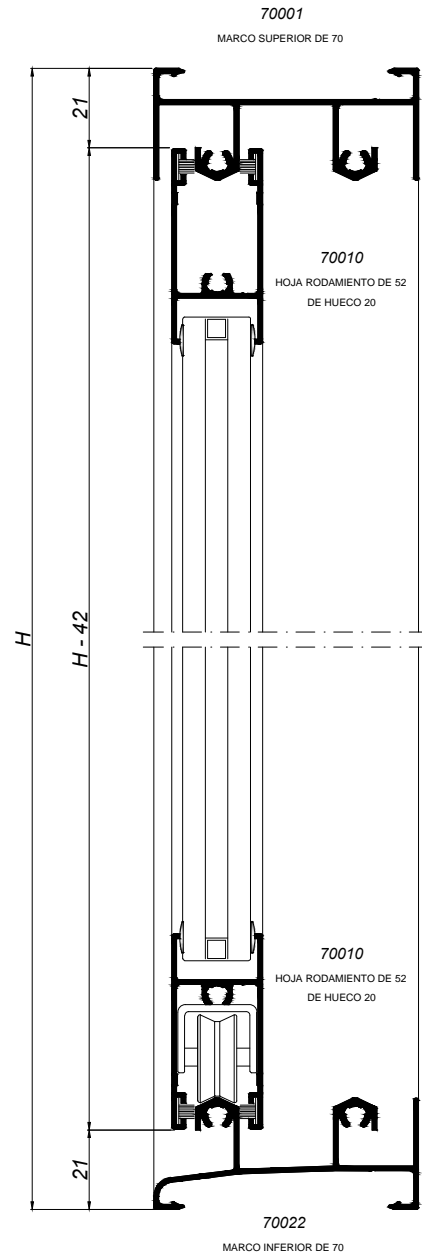

- Corredera de 70.
- Posibilidad de acristalamiento sencillo o doble.
- Marcos 2 carriles, complementos en serie MARINA 70/75.

- MARINA C-70 CON 2 HOJAS DE 55, CENTRALES DE 60

- CORTE RECTO

- MARCOS LATERALES: H

-MARCOS SUPERIOR E INFERIOR: L - 34

-HOJAS LATERALES: H - 42

-HOJAS DE RODAMIENTO: (L - 14) / 2

\* VALORES ORIENTATIVOS

SECCIÓN B-B

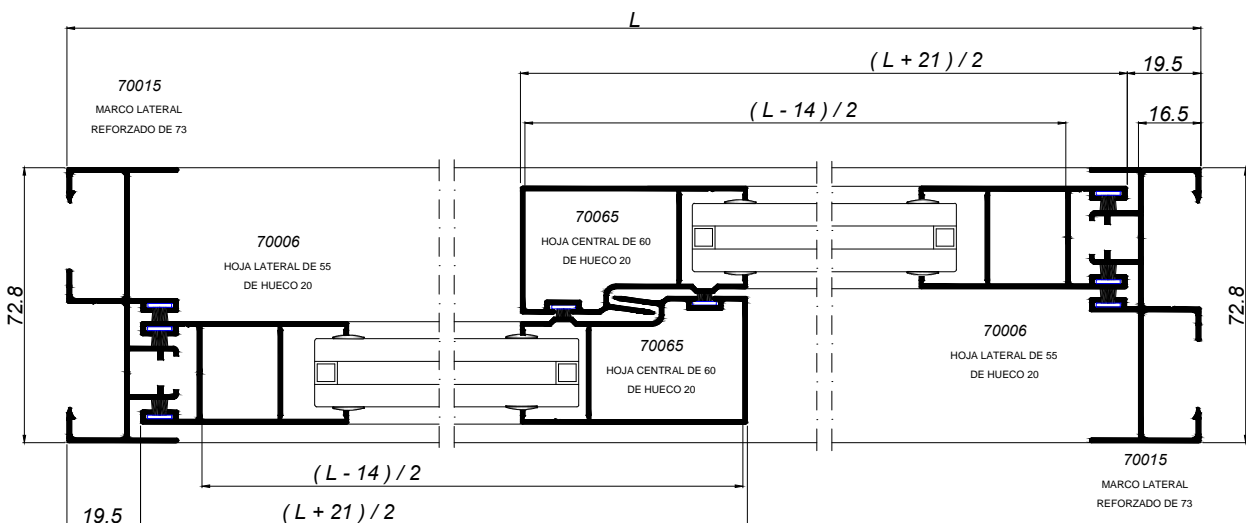

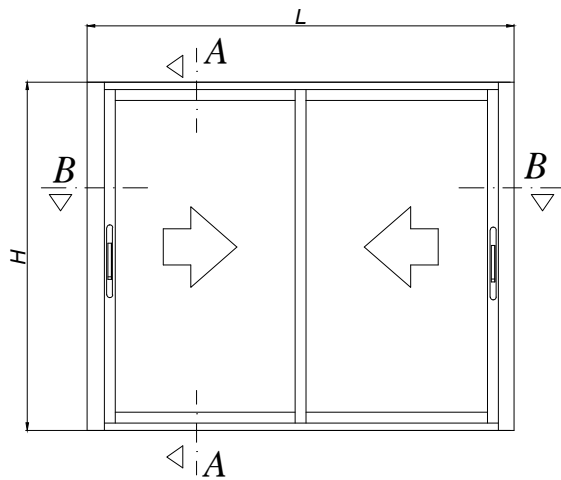

- Corredera de 70.
- Posibilidad de acristalamiento sencillo o doble.
- Marcos 2 carriles, complementos en serie MARINA 70/75.

- MARINA C-70 CON 2 HOJAS DE 60mm
- CORTE RECTO
- MARCOS LATERALES: H
- MARCOS SUPERIOR E INFERIOR: L - 94.5
- HOJAS LATERALES: H - 42
- HOJAS DE RODAMIENTO: (L - 76) / 2

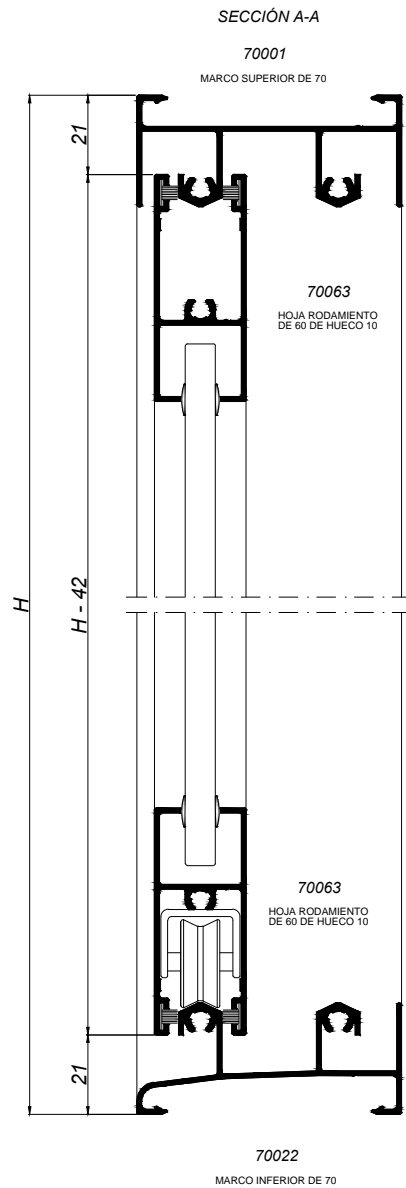

\* VALORES ORIENTATIVOS

SECCIÓN B-B

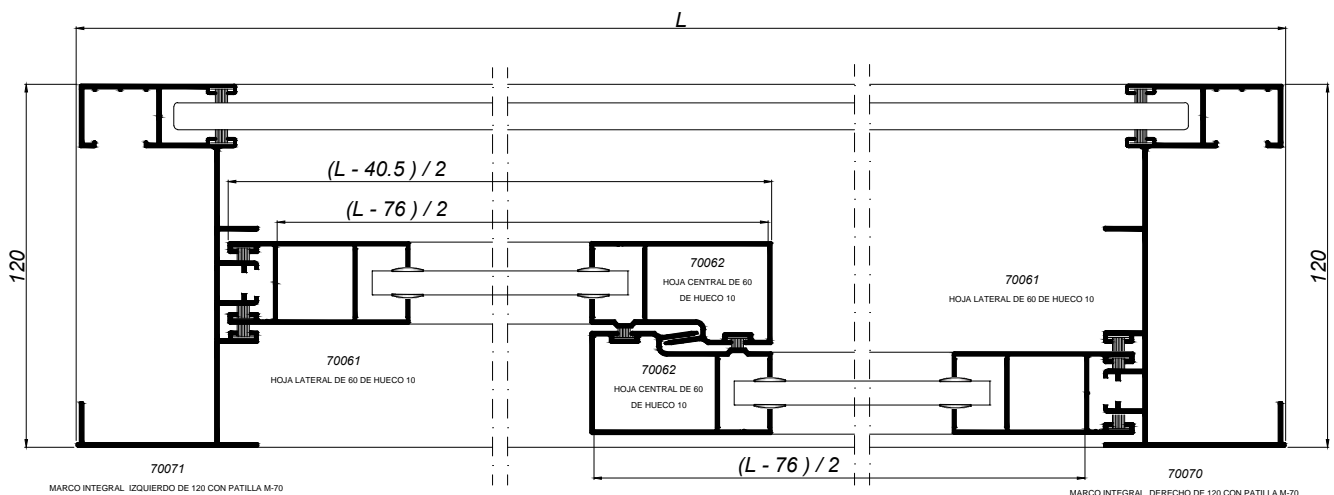



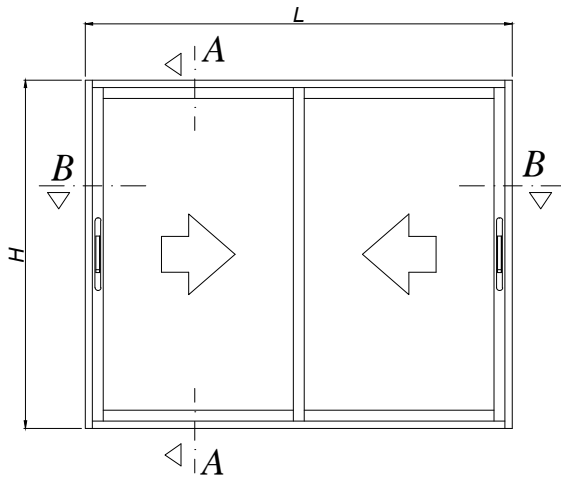

- Corredera de 70.
- Posibilidad de acristalamiento sencillo o doble.
- Marcos 2 carriles, complementos en serie MARINA 70/75.

- MARINA C-70 CON 2 HOJAS DE 60mm
- CORTE RECTO
- MARCO LATERAL: H
- MARCOS SUPERIOR E INFERIOR: L - 34
- HOJAS LATERALES: H - 50
- HOJAS DE RODAMIENTO: (L - 14.8) / 2

\* VALORES ORIENTATIVOS

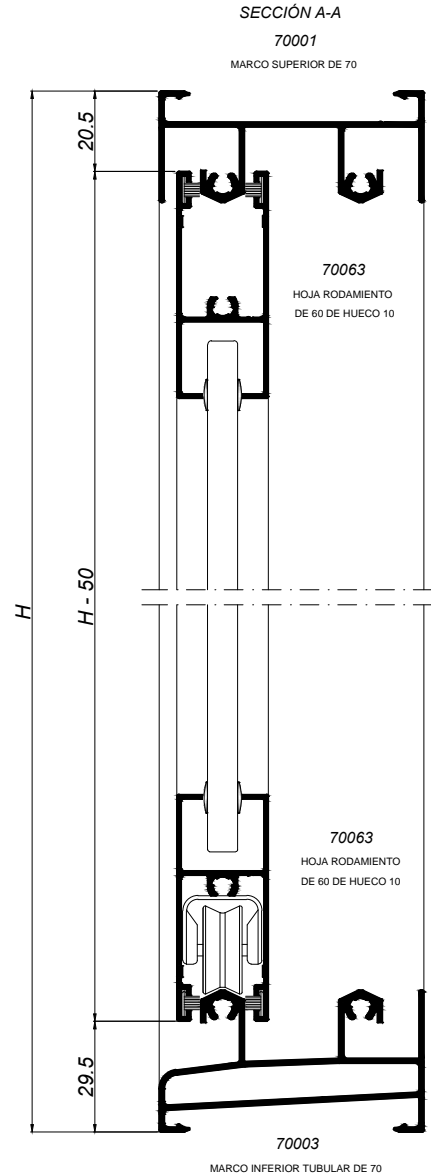

SECCIÓN B-B

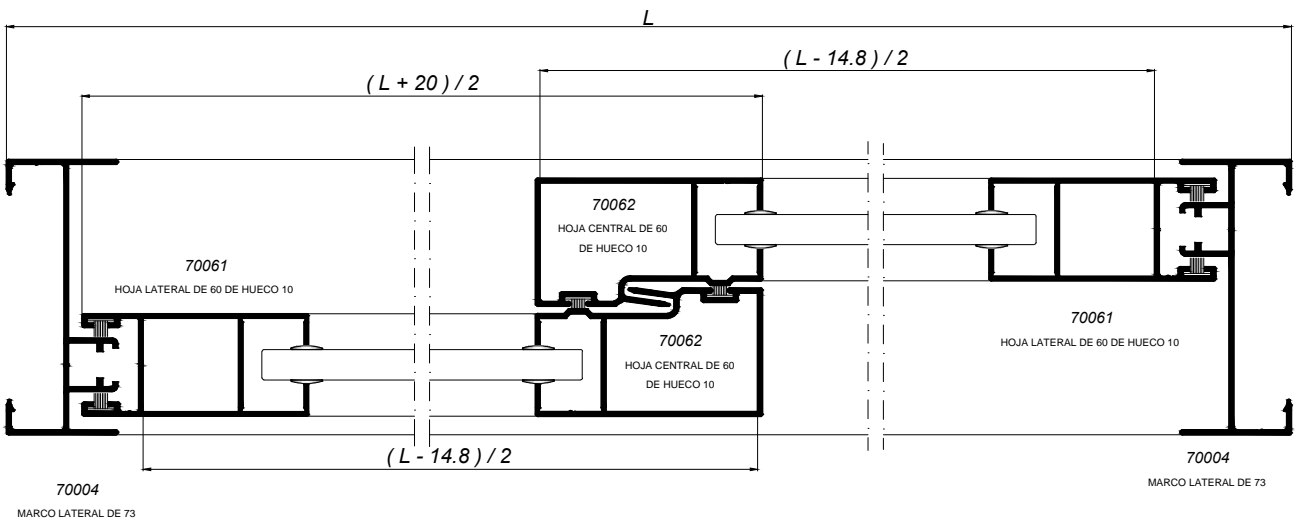

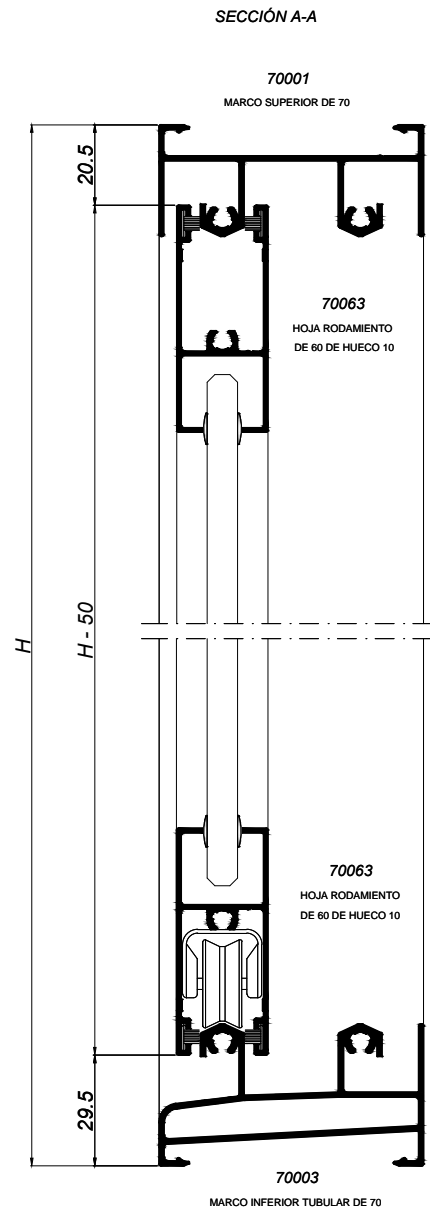
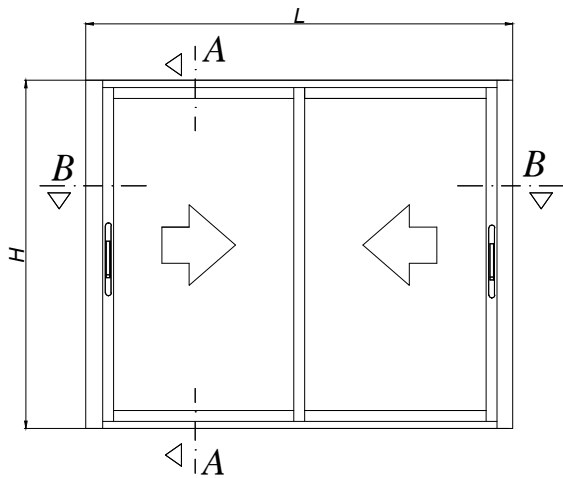

- Corredera de 70.
- Posibilidad de acristalamiento sencillo o doble.
- Marcos 2 carriles, complementos en serie MARINA 70/75.

- MARINA C-70 CON 2 HOJAS DE 60mm
- CORTE RECTO
- MARCOS LATERALES: H
- MARCOS SUPERIOR E INFERIOR: L - 94.5
- HOJAS LATERALES: H - 51
- HOJAS DE RODAMIENTO: (L - 76) / 2

\* VALORES ORIENTATIVOS

SECCIÓN B-B

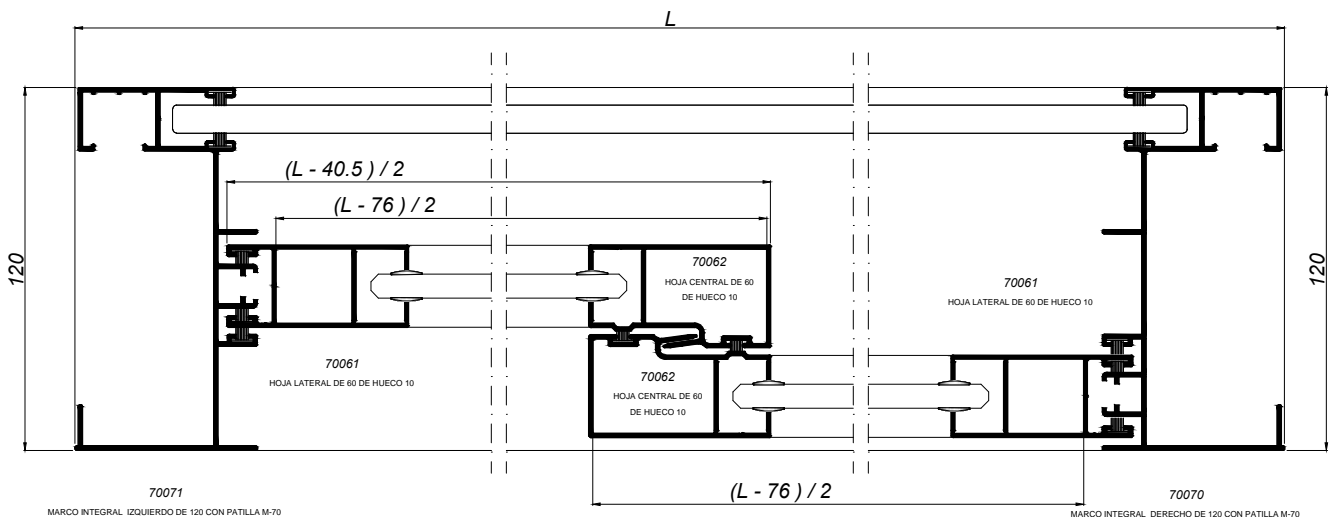



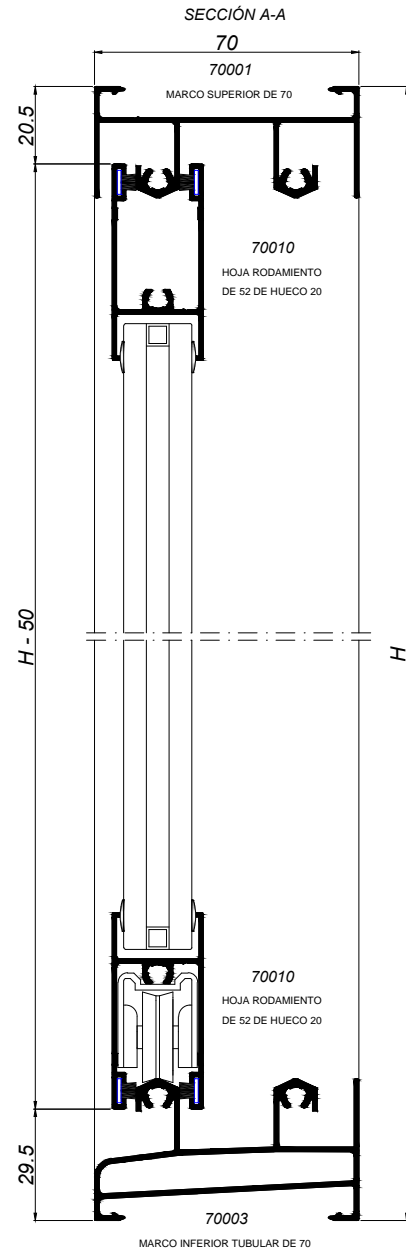
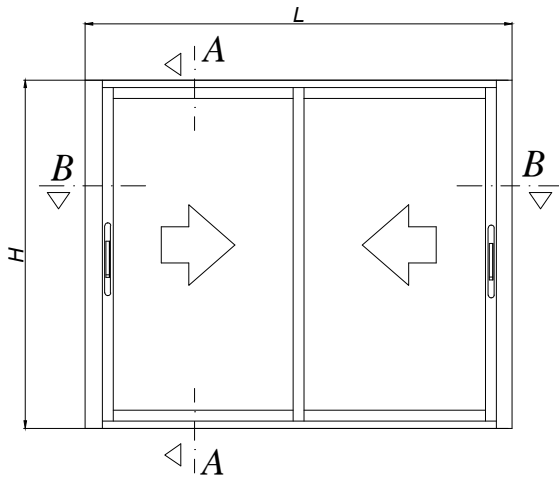

- Corredera de 70.
- Posibilidad de acristalamiento sencillo o doble.
- Marcos 2 carriles, complementos en serie MARINA 70/75.

- MARINA C-70 CON 2 HOJAS DE 55mm
- CORTE RECTO
- MARCOS LATERALES: H
- MARCOS SUPERIOR E INFERIOR: L - 92.5
- HOJAS LATERALES: H - 50. Para marco inferior 70022: H- 42)
- HOJAS DE RODAMIENTO: ( L - 87.5 ) / 2

\* VALORES ORIENTATIVOS

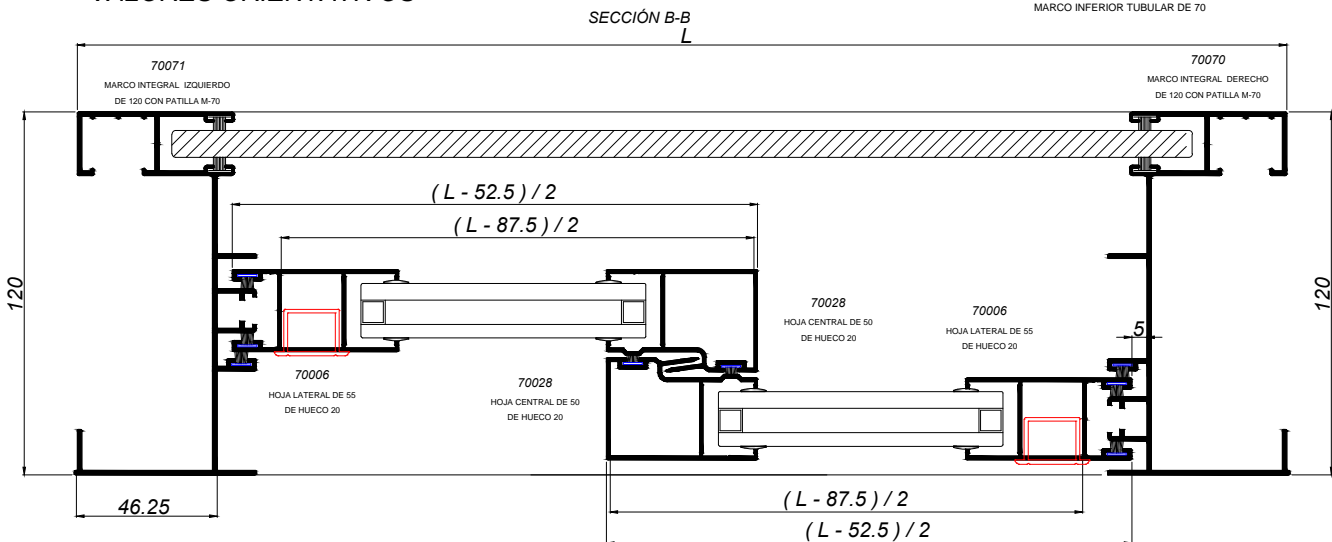

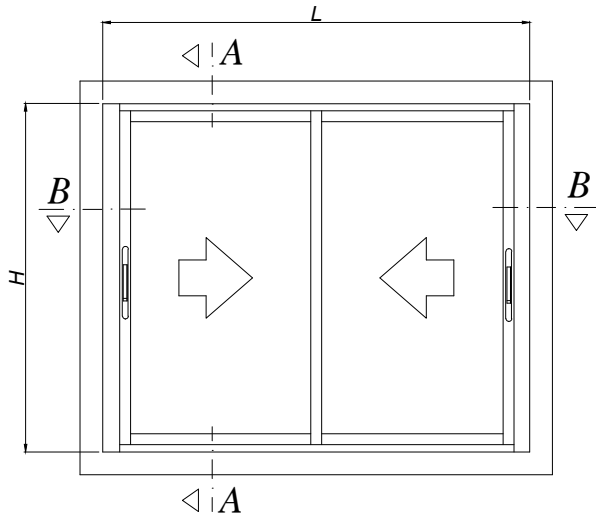

- MARINA C-70
- CORTE RECTO
- MARCOS LATERALES: H
- MARCOS SUPERIOR E INFERIOR: L - 34
- HOJAS LATERALES: H - 47.5
- HOJAS DE RODAMIENTO: (L - 28.5) / 2

\* VALORES ORIENTATIVOS

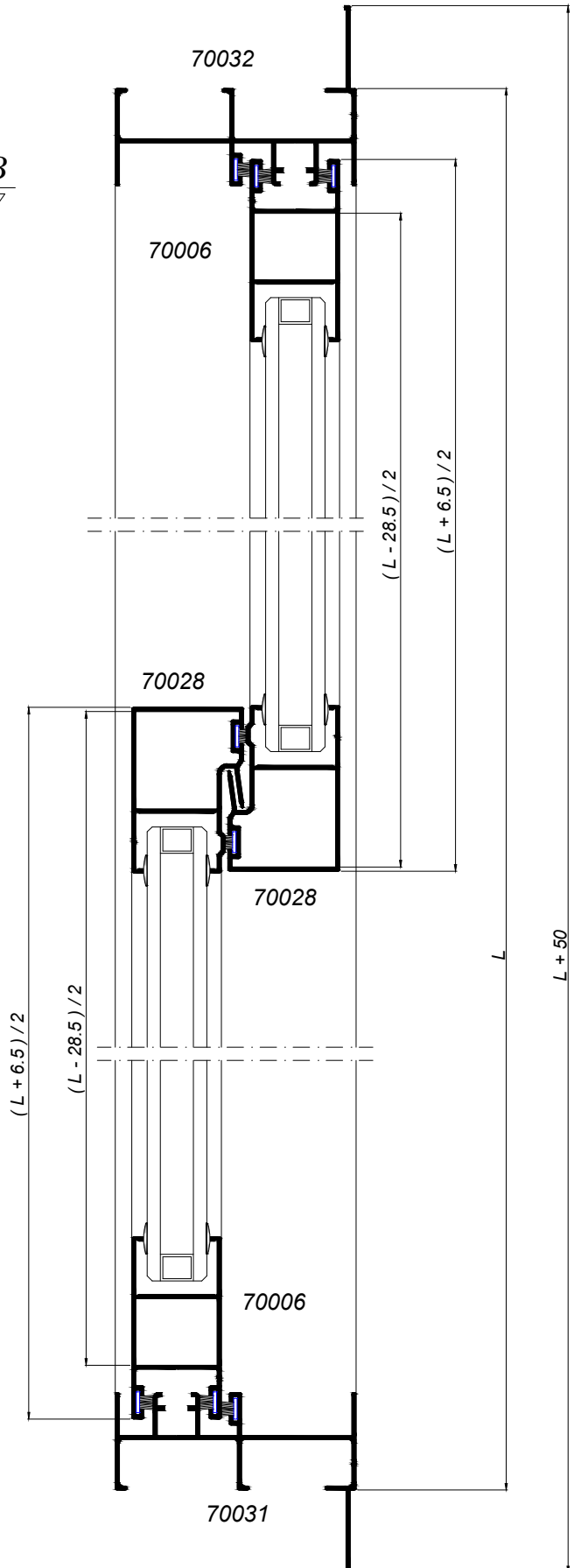
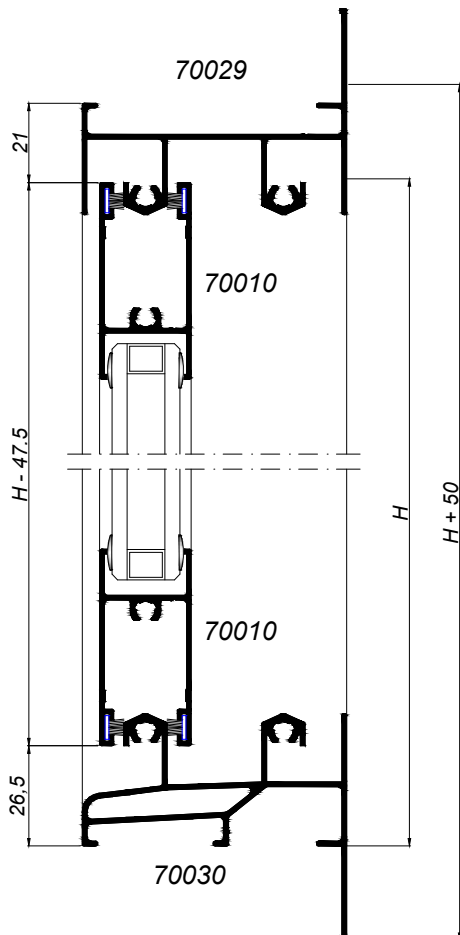

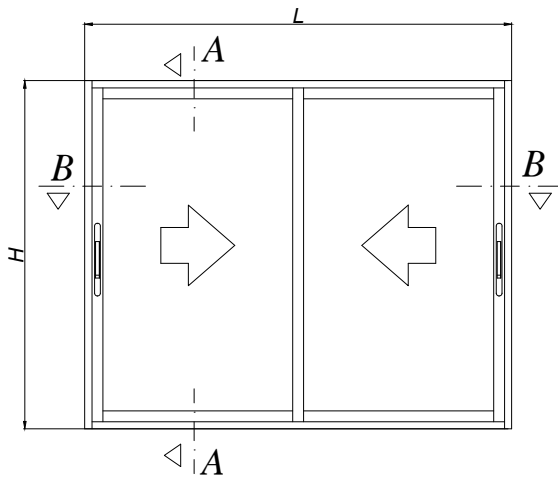

- Corredera de 70 con solapes de 25mm.
- Posibilidad de acristalamiento sencillo o doble.
- Marcos 2 carriles, complementos en serie MARINA 70/75.

- MARINA C-70 CON SOLAPE DE 25
- CON 2 HOJAS DE 60mm
- CORTE RECTO
- MARCOS LATERALES: H
- MARCOS SUPERIOR E INFERIOR: L - 83
- HOJAS LATERALES Y CENTRALES: H - 97.5
- HOJAS DE RODAMIENTO: ( L - 67 ) / 2

\* VALORES ORIENTATIVOS

SECCIÓN A-A

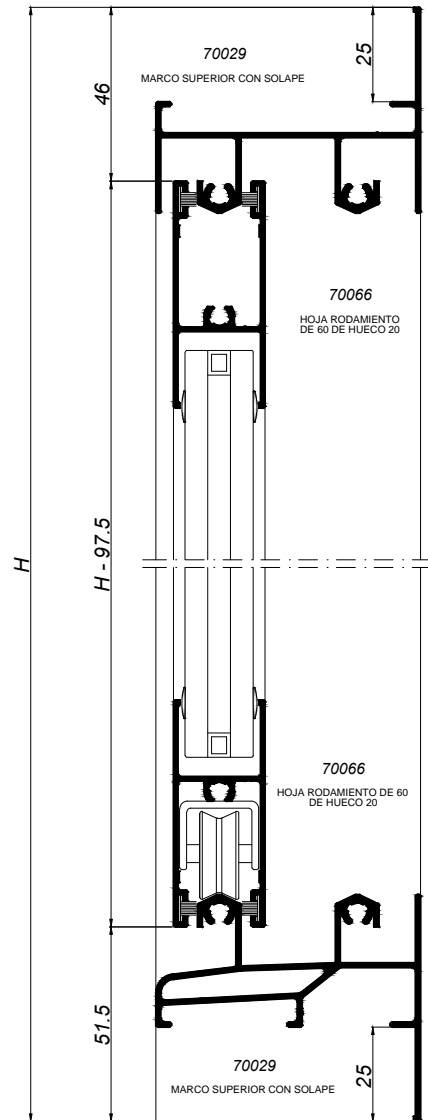

SECCIÓN B-B

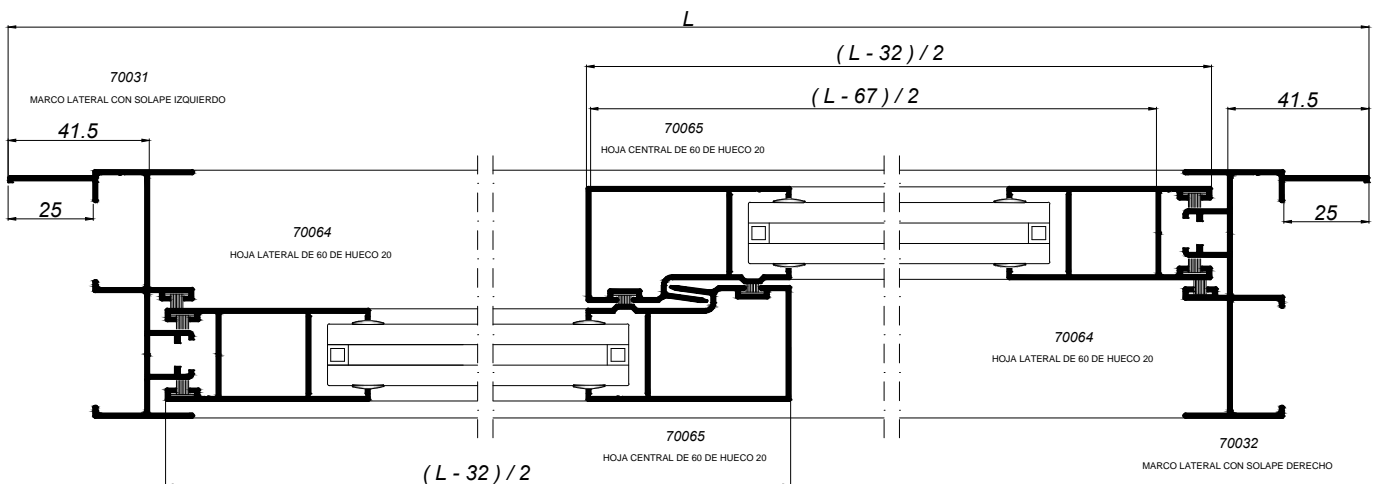

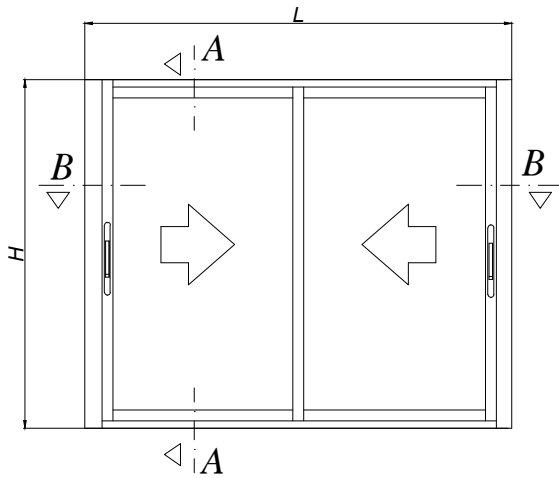

SECCIÓN A-A

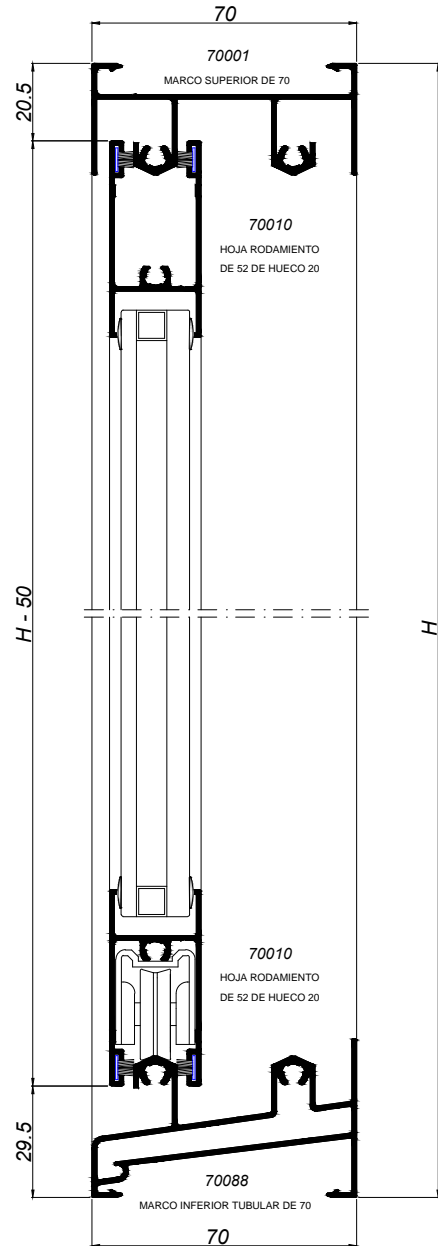

- Corredera de 70.
- Posibilidad de acristalamiento sencillo o doble.
- Marcos 2 carriles, complementos en serie MARINA 70/75.

- MARINA C-70 CON 2 HOJAS DE 55mm
- CORTE RECTO
- MARCOS LATERALES: H
- MARCOS SUPERIOR E INFERIOR: L - 34
- HOJAS LATERALES: H - 50
- HOJAS DE RODAMIENTO: (L - 24) / 2
- \* VALORES ORIENTATIVOS

SECCIÓN B-B

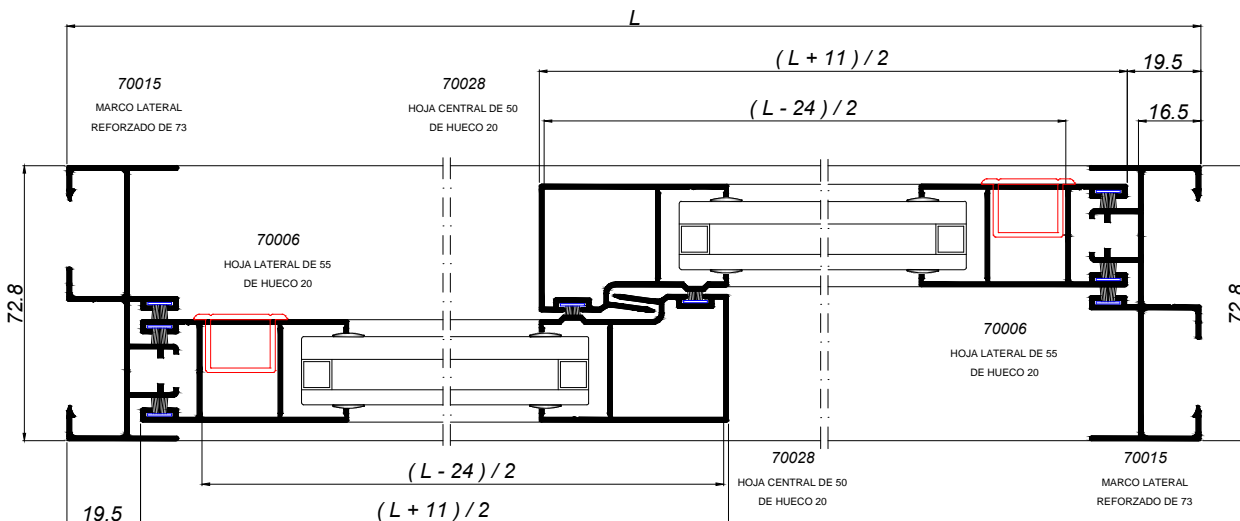

SECCIÓN A-A

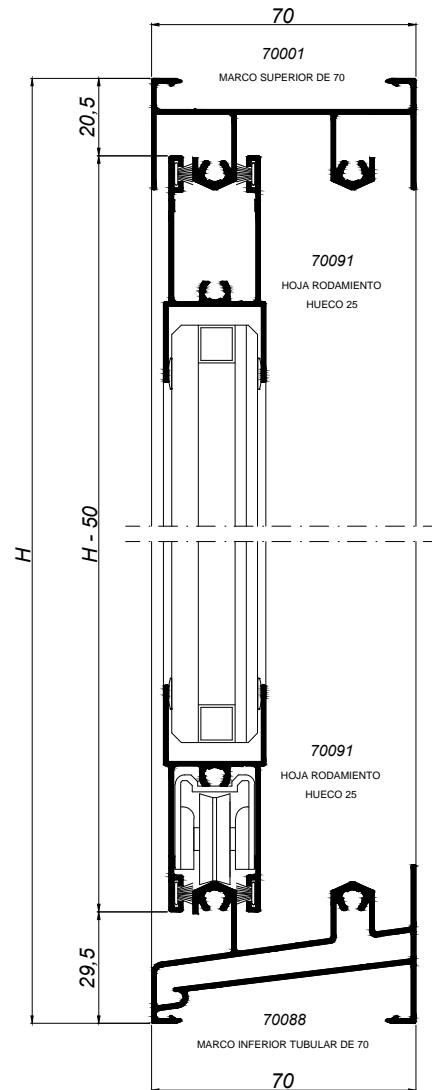
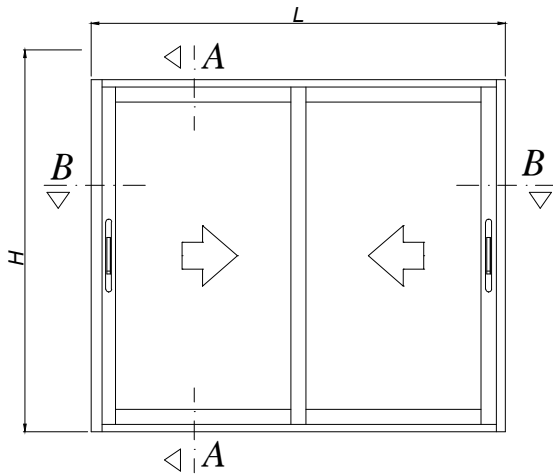

- Corredera de 70, 2 hojas de 60 con hueco de 25.
- Complementos en serie Marina C-70-75.
- MARINA C-70 CON 2 HOJAS DE 60mm hueco 25.
- CORTE RECTO
- MARCOS LATERALES: H
- MARCOS SUPERIOR E INFERIOR: L - 34
- HOJAS LATERALES: H - 50 ( H - 42 para marco 70022)
- HOJAS DE RODAMIENTO: (L - 18) / 2

\* VALORES ORIENTATIVOS

SECCIÓN B-B

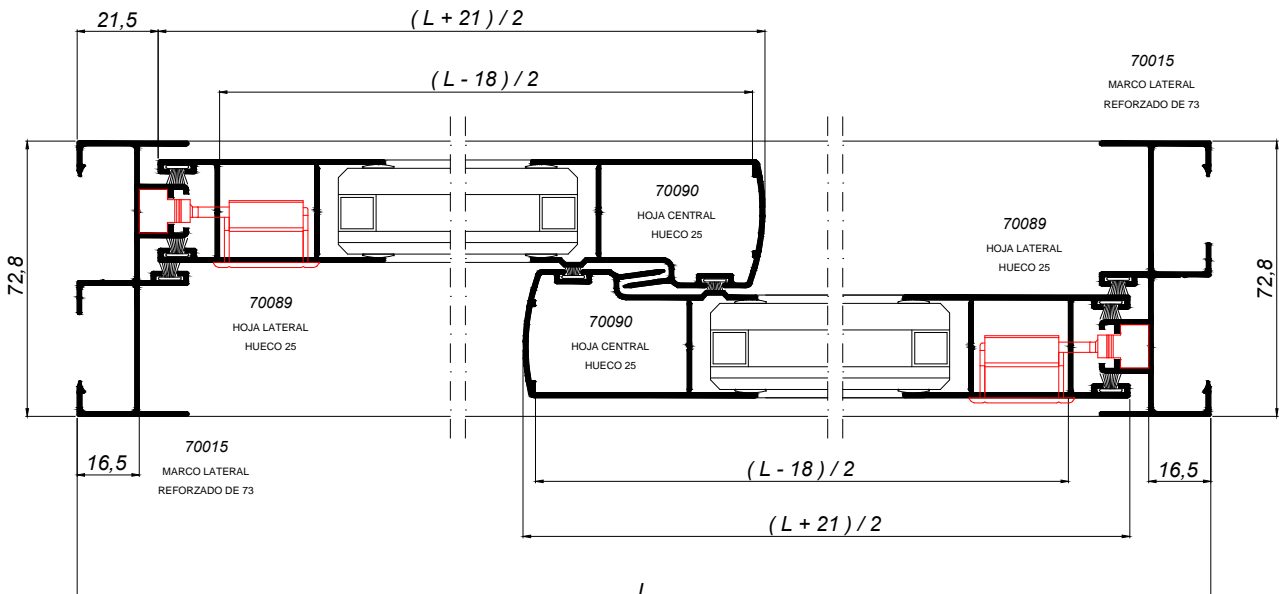

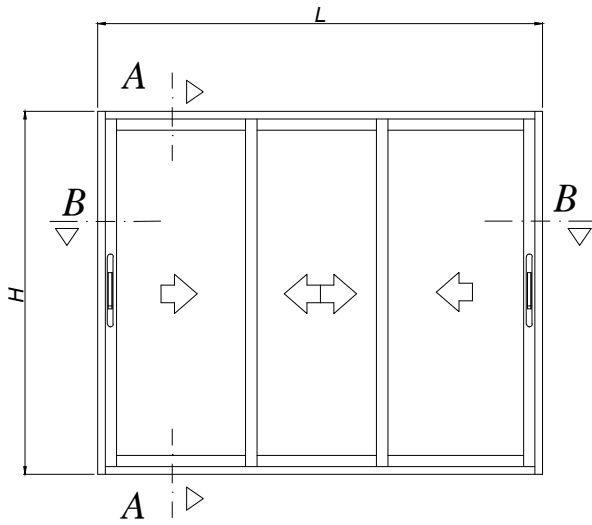

SECCIÓN A-A

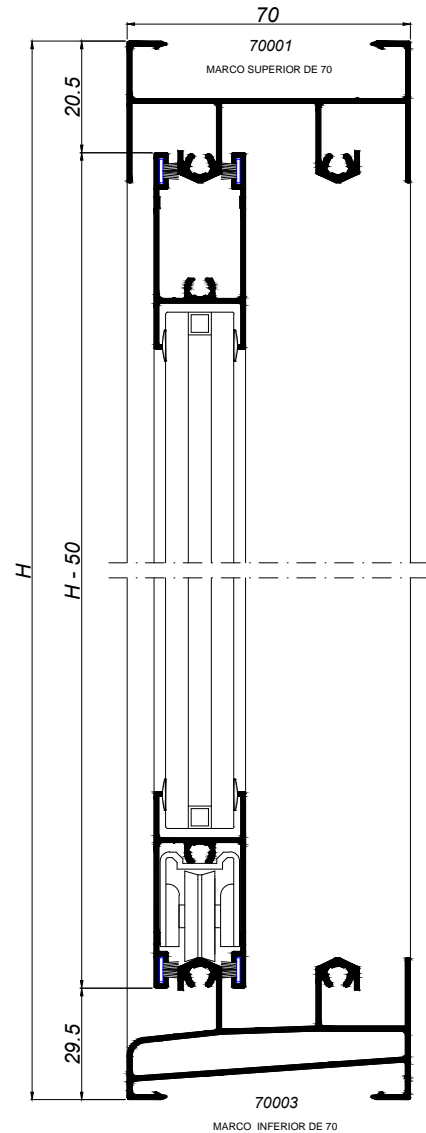

- Corredera de 70.
- Posibilidad de acristamiento sencillo o doble.
- Marcos 2 carriles.
- Complementos en serie MARINA 70/75.
- MARINA C-70 CON HOJAS DE 55 mm
- CORTE RECTO
- MARCOS LATERALES: H
- MARCOS SUPERIOR E INFERIOR: L - 34
- HOJAS LATERALES Y CENTRALES : H - 50
- HOJAS RODAMIENTO:  $4 \times (L - 45.8) / 3$ ,  $2 \times (L - 90.8) / 3$
- \* VALORES ORIENTATIVOS

SECCIÓN B-B

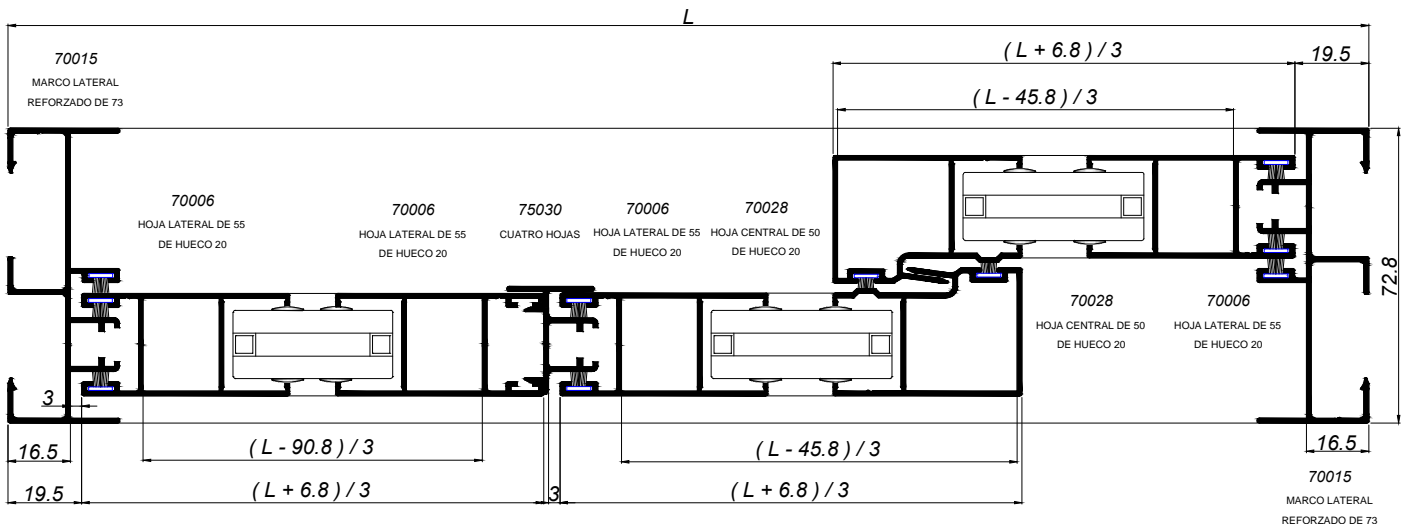

## MEDIDAS DE CORTE

SECCIÓN A-A

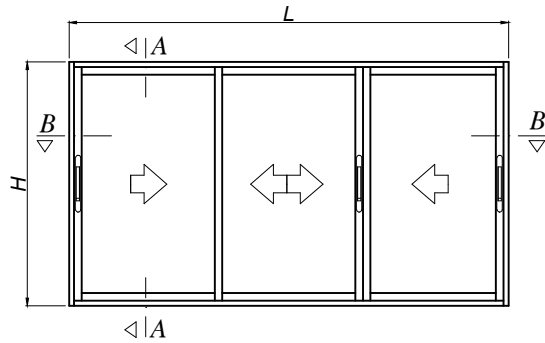

70001

MARCO SUPERIOR DE 70

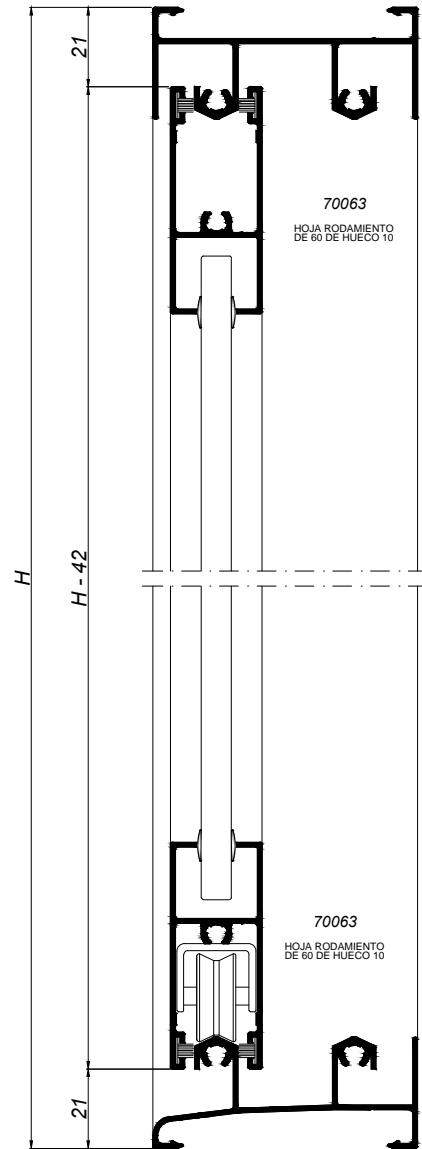

-Corredera de 70.

-Posibilidad de acristalamiento sencillo o doble.

-Marcos 2 carriles, complementos en serie

MARINA 70/75.

- MARINA C-70 CON 3 HOJAS DE 60mm

- CORTE RECTO

- MARCO LATERAL: H

-MARCOS SUPERIOR E INFERIOR: L - 34

-HOJAS LATERALES: H - 42

-HOJAS DE RODAMIENTO:  $2x (L - 37) / 3$ ,  $1x (L - 82) / 3$

\* VALORES ORIENTATIVOS

SECCIÓN B-B

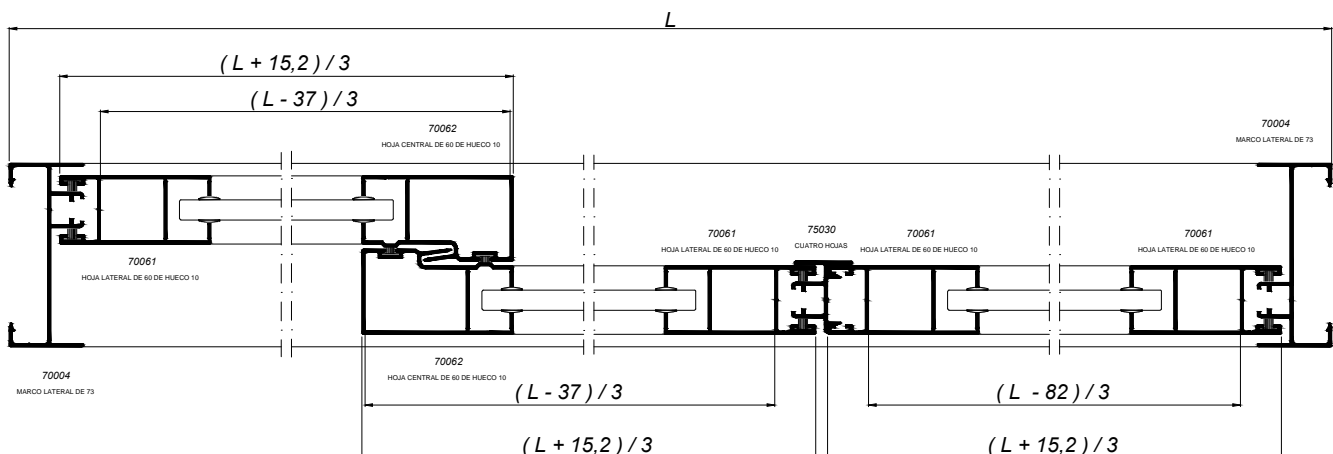

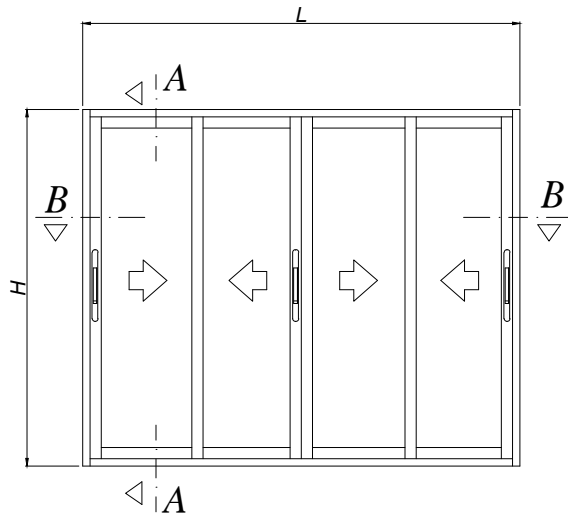

- Corredera de 70
- Posibilidad de acristalamiento sencillo o doble.
- Marcos 2 carriles, complementos en serie MARINA 70/75.

- MARINA C-70 CON 4 HOJAS DE 60 mm
- CORTE RECTO
- MARCO LATERAL: H
- MARCOS SUPERIOR E INFERIOR: L - 34
- HOJAS LATERALES: H - 50
- HOJAS DE RODAMIENTO: (L + 6.4) / 4

\* VALORES ORIENTATIVOS

SECCIÓN A-A

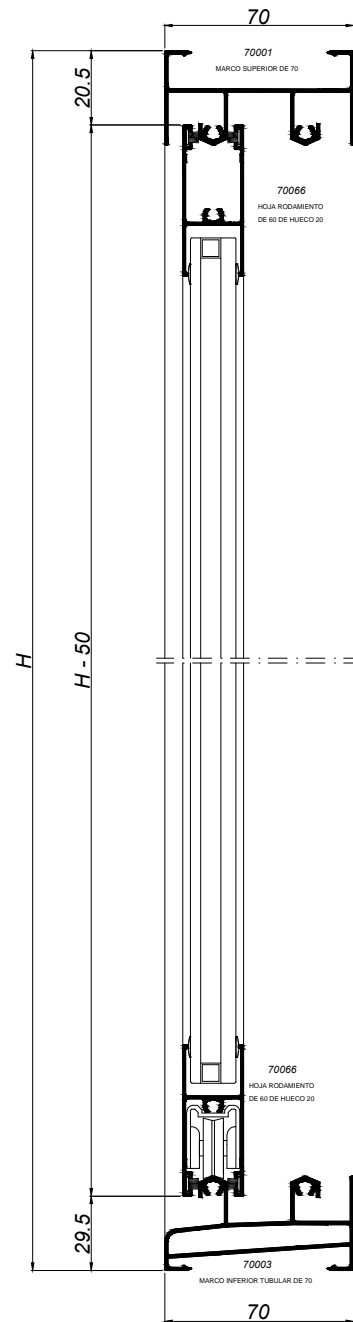

SECCIÓN B-B

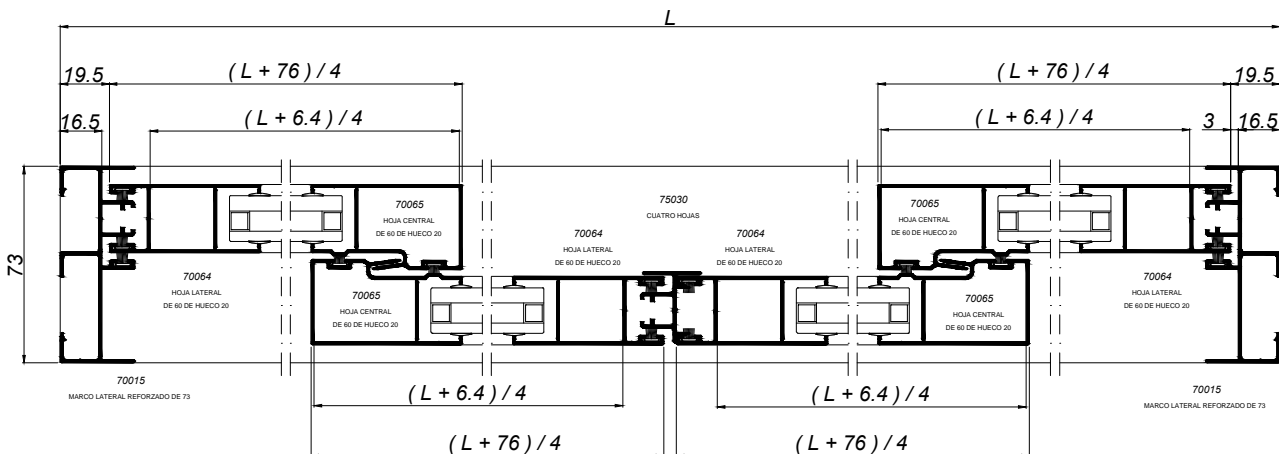



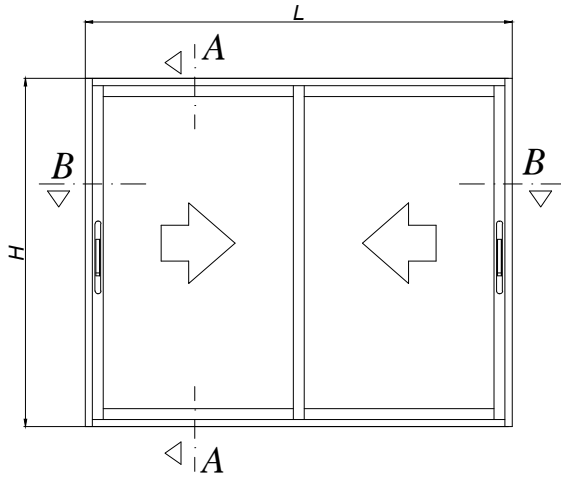

SECCIÓN A-A

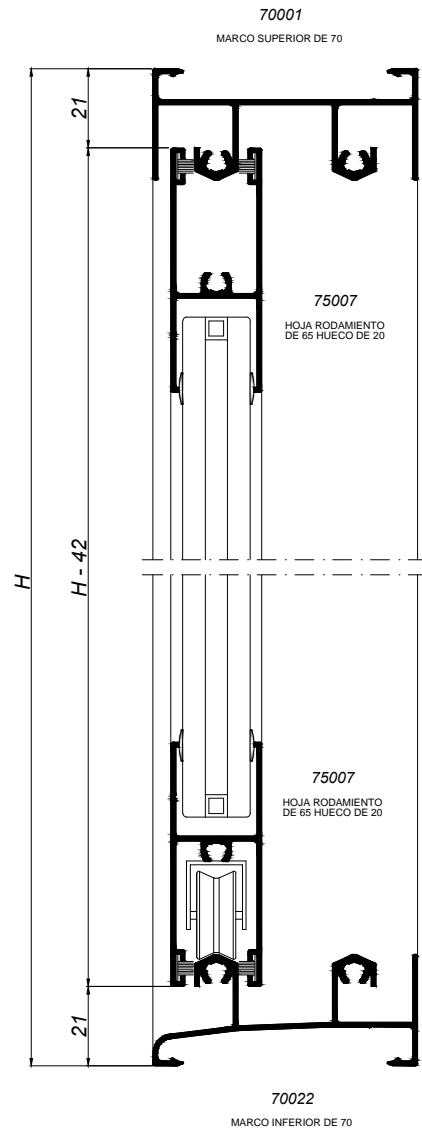

- Corredera de 70.
- Posibilidad de acristalamiento sencillo o doble.
- Marcos 2 carriles, complementos en serie MARINA 70/75.

- MARINA C-70 CON 2 HOJAS DE 65mm
- CORTE RECTO
- MARCO LATERAL: H
- MARCOS SUPERIOR E INFERIOR: L - 34
- HOJAS LATERALES: H - 42
- HOJAS DE RODAMIENTO:  $(L - 10.2) / 2$

\* VALORES ORIENTATIVOS

SECCIÓN B-B

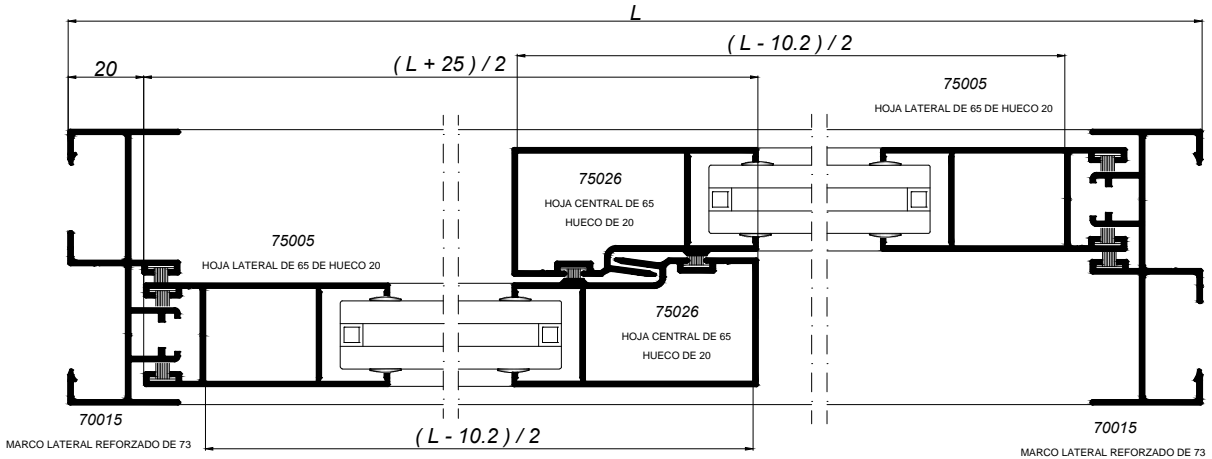

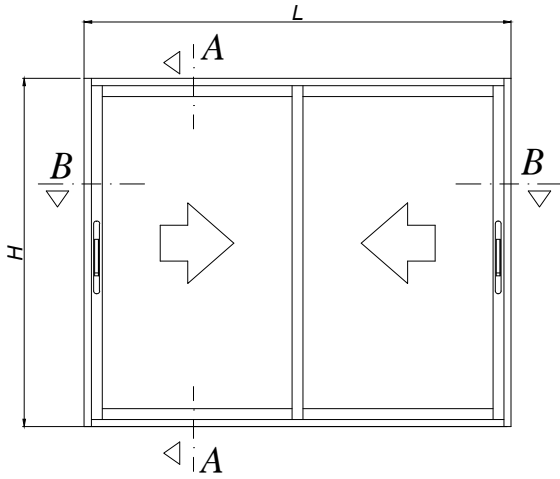

- Corredera de 70 y hojas de la 75.
- Posibilidad de acristalamiento sencillo o doble.

- MARINA C-70 CON 2 HOJAS DE 65mm

- CORTE RECTO

- MARCO LATERAL:  $H$

-MARCOS SUPERIOR E INFERIOR:  $L - 95$

-HOJAS LATERALES:  $H - 42$

-HOJAS DE RODAMIENTO:  $(L - 71.7) / 2$

\* VALORES ORIENTATIVOS

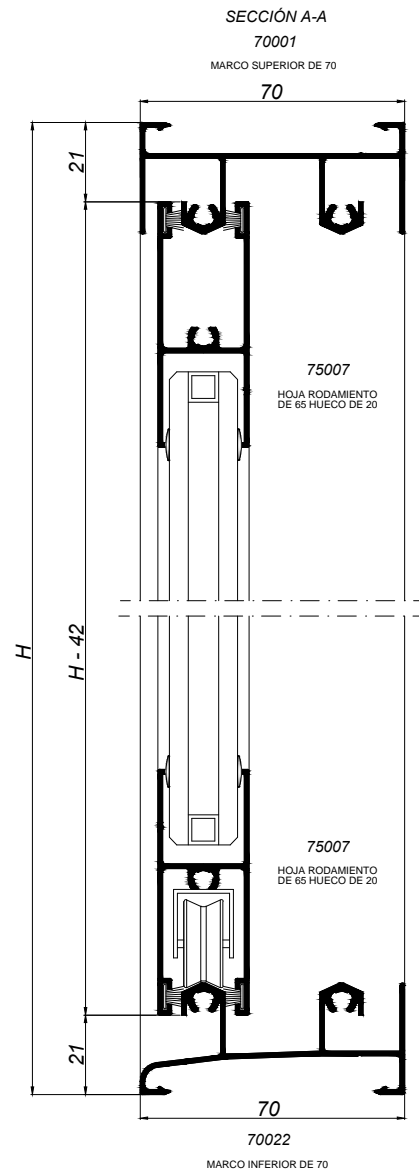

SECCIÓN B-B  
 $L$

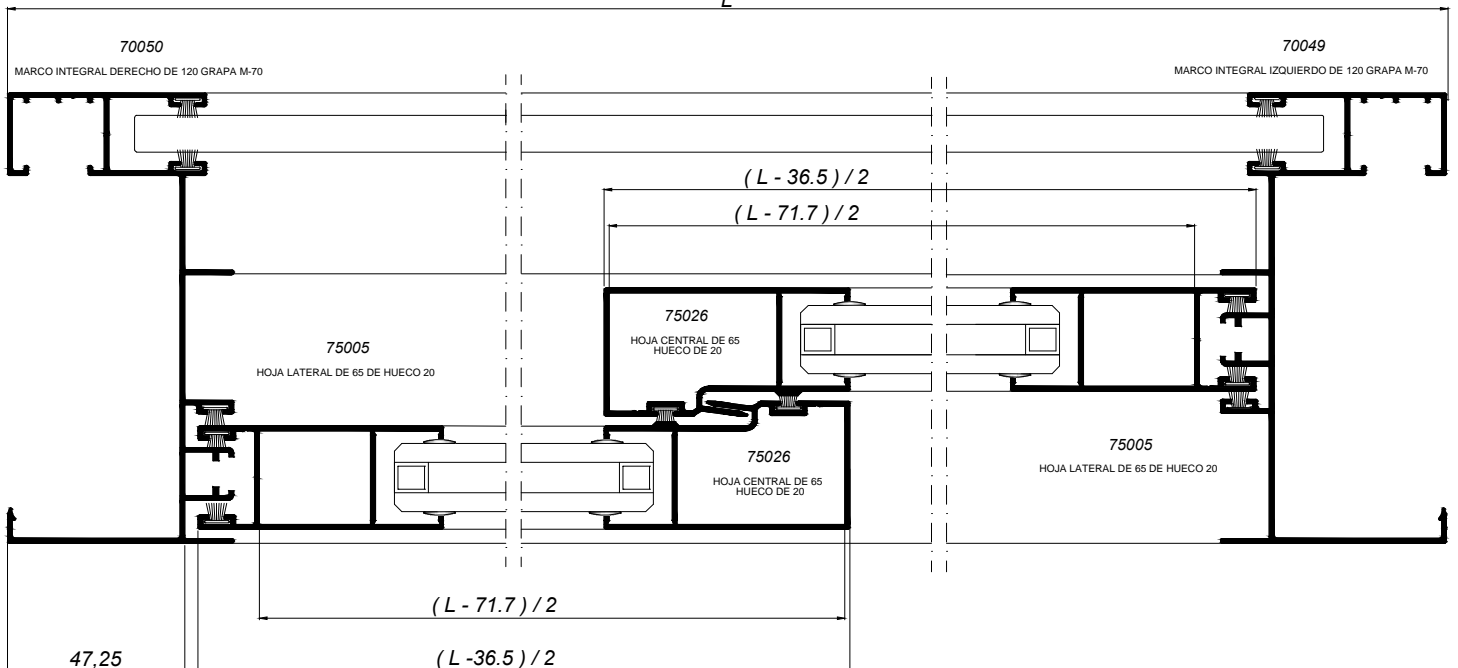

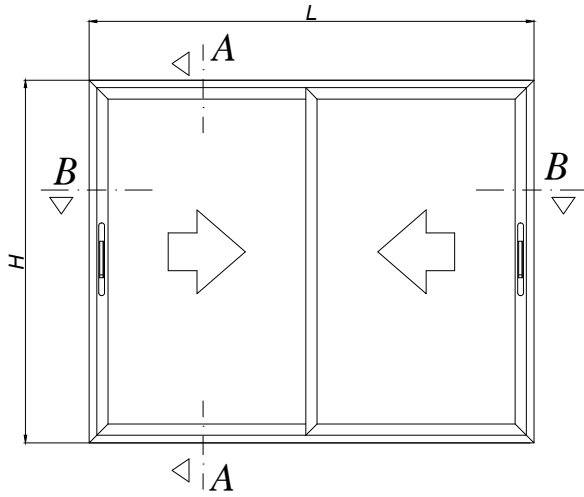

SECCIÓN A-A

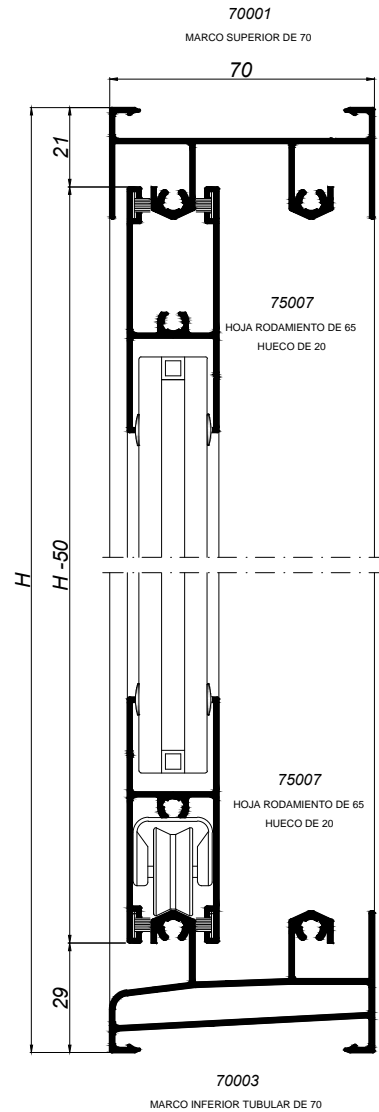

-Corredera de 70.

-Posibilidad de acristalamiento sencillo o doble.

-Marcos 2 carriles, complementos en serie MARINA 70/75.

- MARINA C-70 CON 2 HOJAS DE 65mm

- CORTE RECTO

- MARCO LATERAL: H

-MARCOS SUPERIOR E INFERIOR: L - 34

-HOJAS LATERALES: H - 50

-HOJAS DE RODAMIENTO:  $(L - 10.2) / 2$

\* VALORES ORIENTATIVOS

SECCIÓN B-B

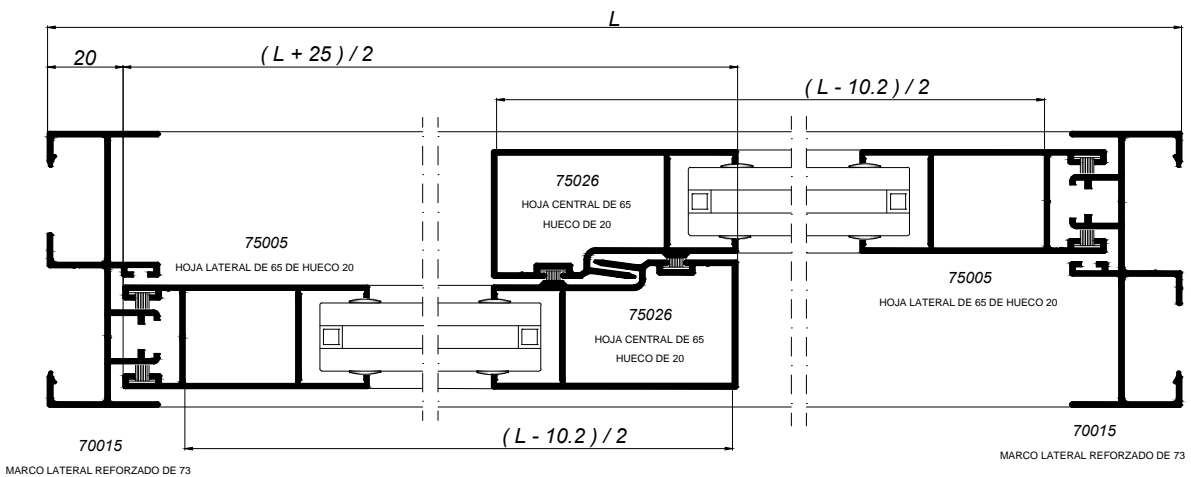

MARCO LATERAL REFORZADO DE 73

MARCO LATERAL REFORZADO DE 73

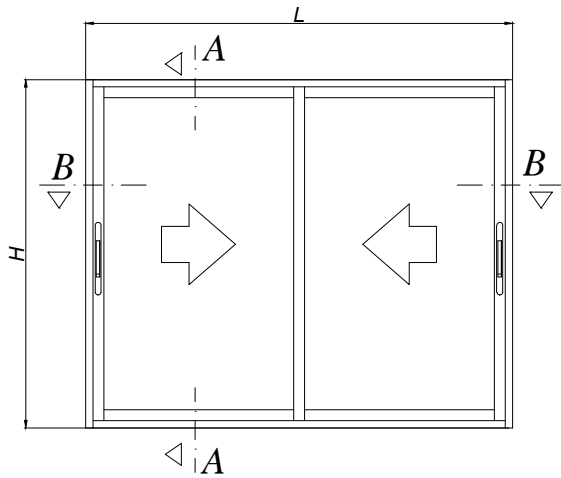

SECCIÓN A-A

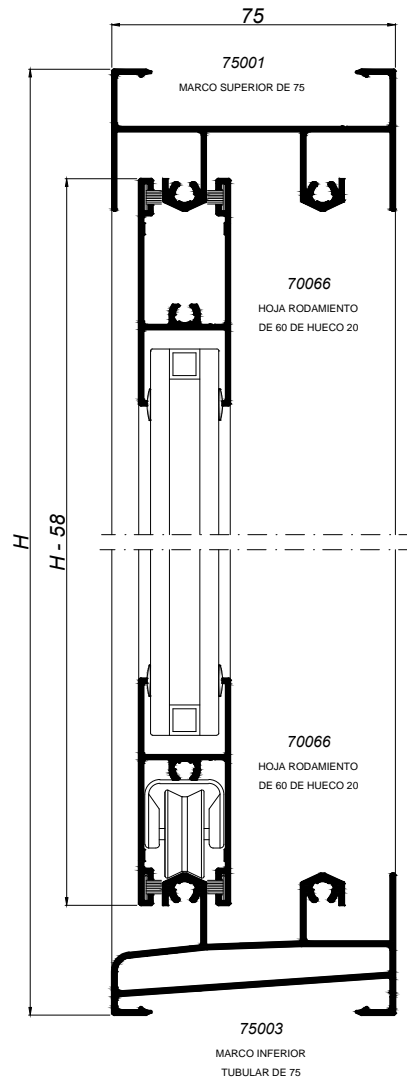

- Corredera de 75.
- Posibilidad de acristalamiento sencillo o doble.
- Marcos 2 carriles, complementos en serie MARINA 70/75.
- MARINA C-75 CON 2 HOJAS DE 60mm
- CORTE RECTO
- MARCO LATERAL: H
- MARCOS SUPERIOR E INFERIOR: L - 34
- HOJAS LATERALES: H - 58
- HOJAS DE RODAMIENTO:  $(L - 14.8) / 2$

\* VALORES ORIENTATIVOS

SECCIÓN B-B

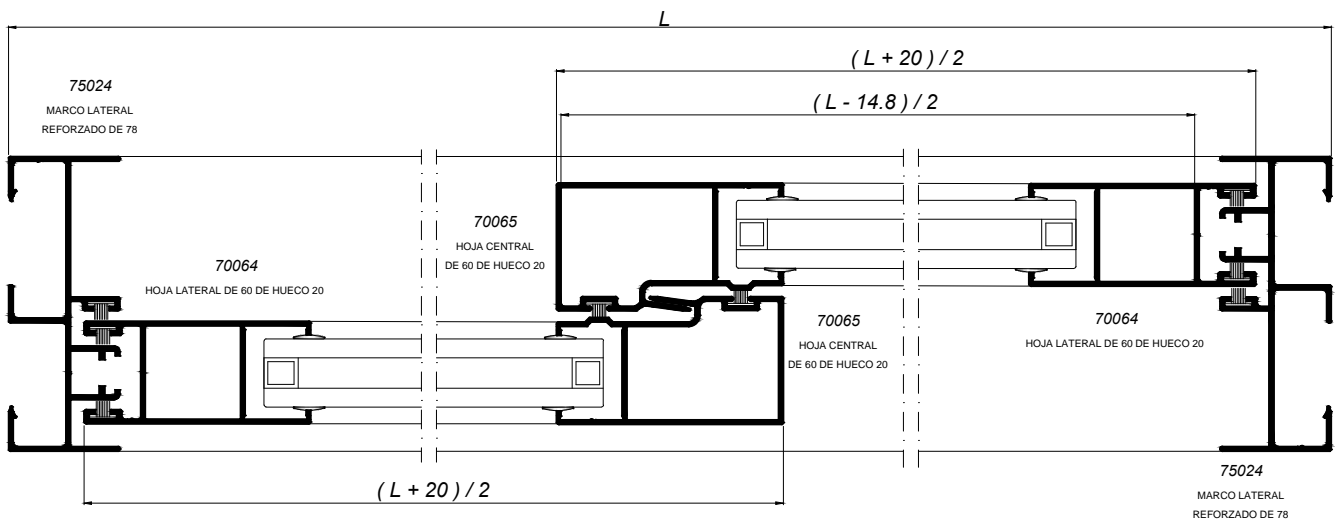

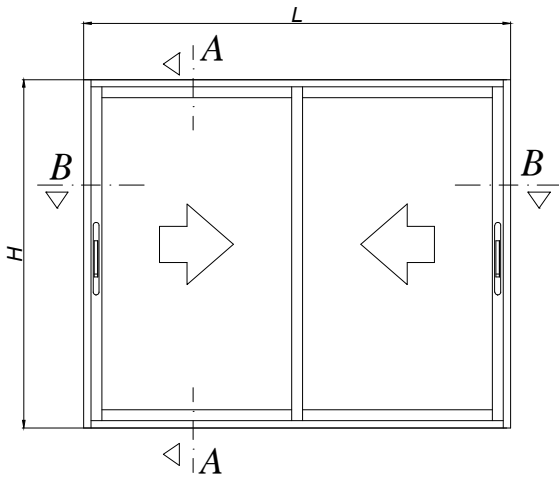

SECCIÓN A-A

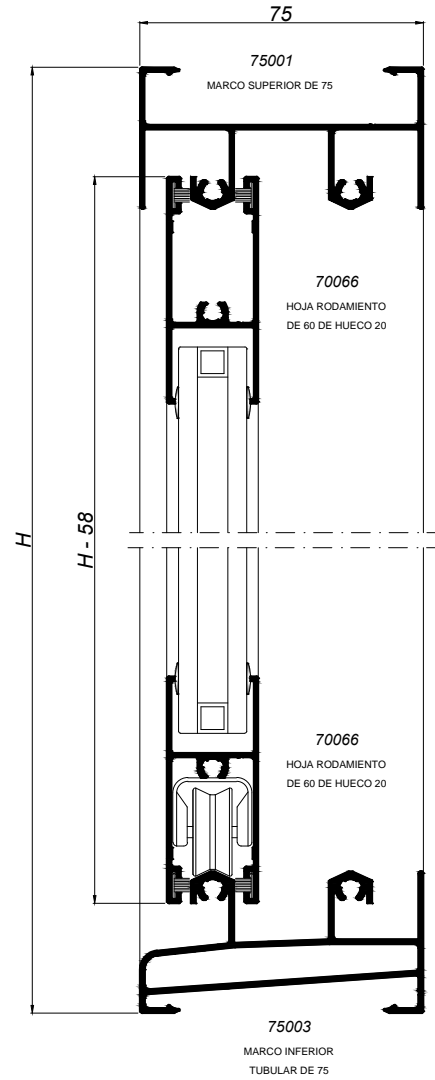

-Corredera de 75.

-Posibilidad de acristalamiento sencillo o doble.

-Marcos 2 carriles, complementos en serie MARINA 70/75.

- MARINA C-75 CON 2 HOJAS DE 60mm

- CORTE RECTO

- MARCO LATERAL: H

-MARCOS SUPERIOR E INFERIOR: L - 34

-HOJAS LATERALES: H - 58

-HOJAS DE RODAMIENTO: (L - 68.7) / 2

\* VALORES ORIENTATIVOS

SECCIÓN B-B

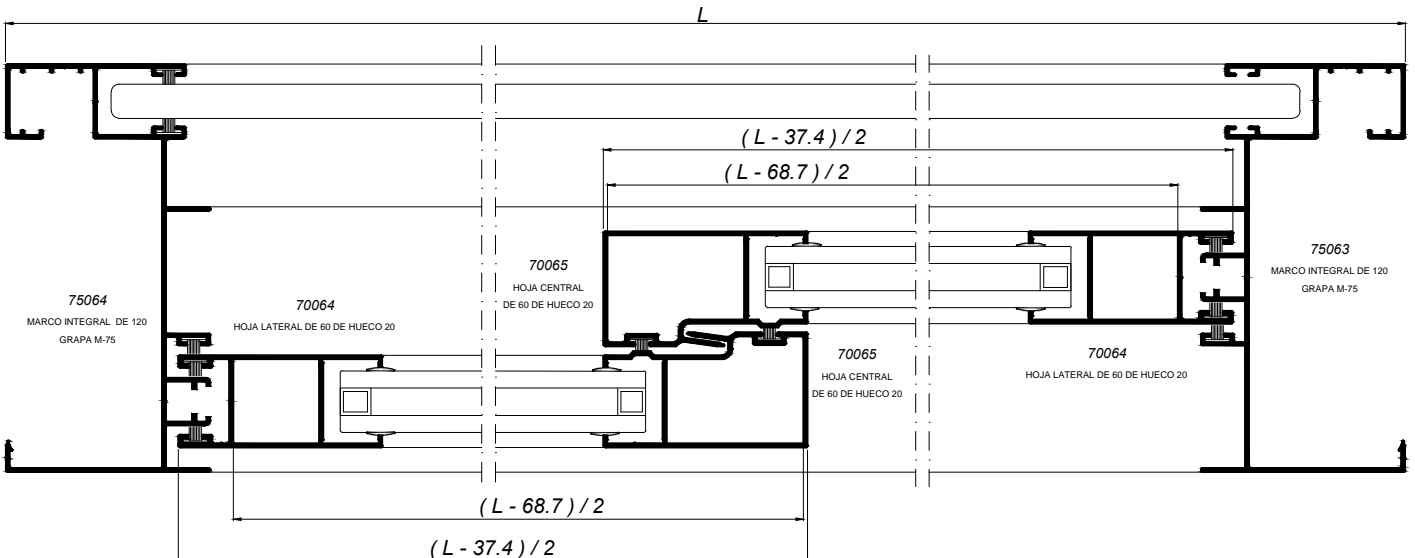

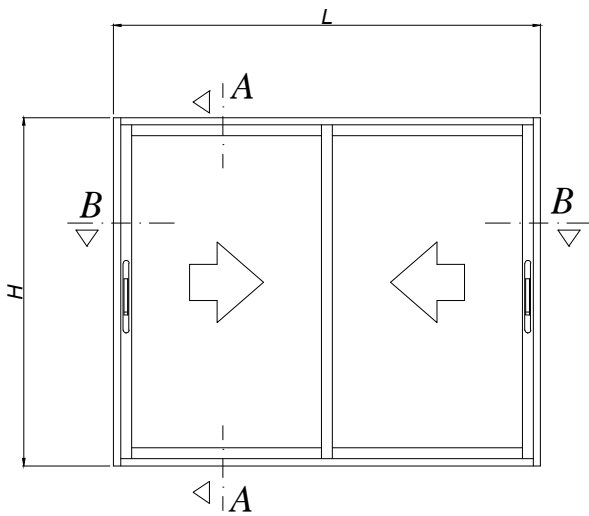

- CORTE RECTO
- MARCO LATERAL:  $H$
- MARCOS SUPERIOR E INFERIOR:  $L - 34$
- HOJAS LATERALES Y CENTRALES:  $H - 58$
- HOJAS DE RODAMIENTO:  $(L - 24.9) / 2$
- \* VALORES ORIENTATIVOS

SECCIÓN A-A

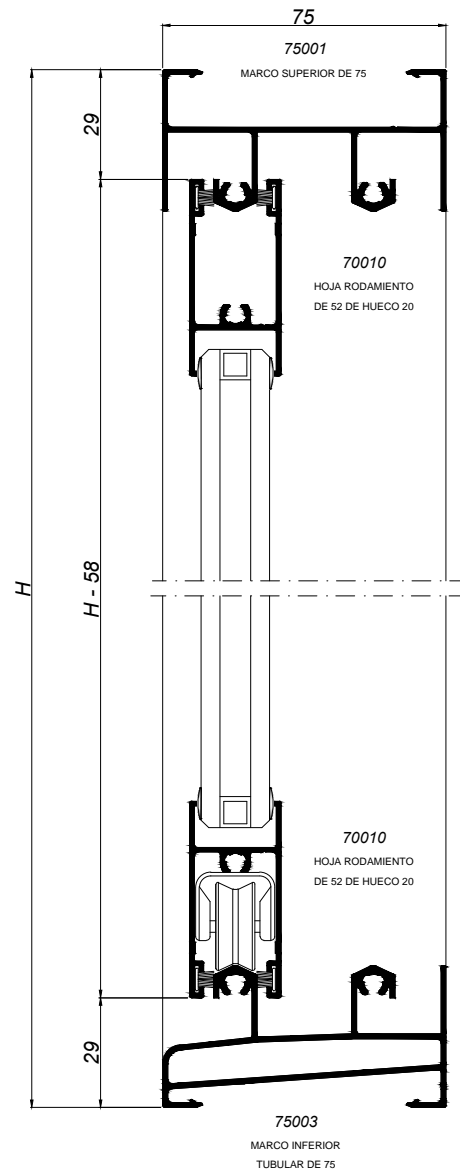

SECCIÓN B-B

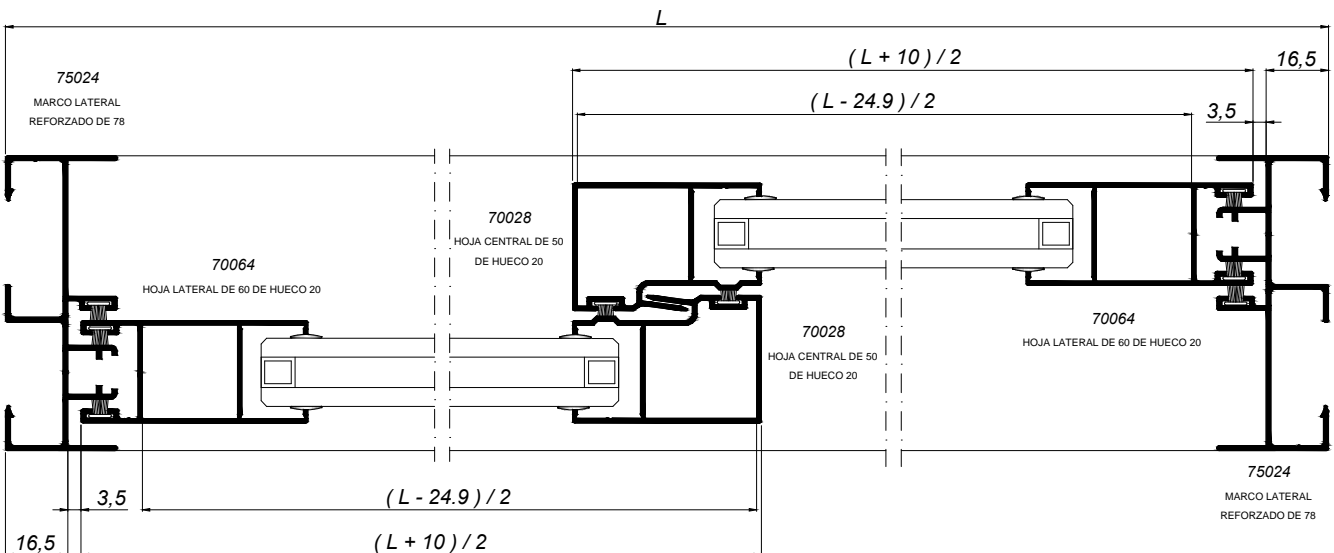

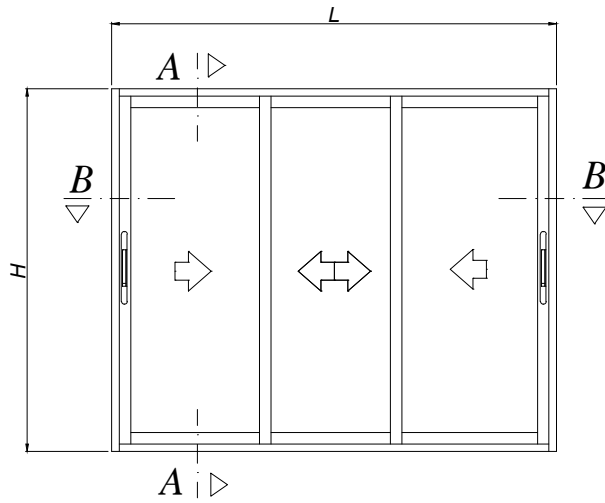

SECCIÓN A-A

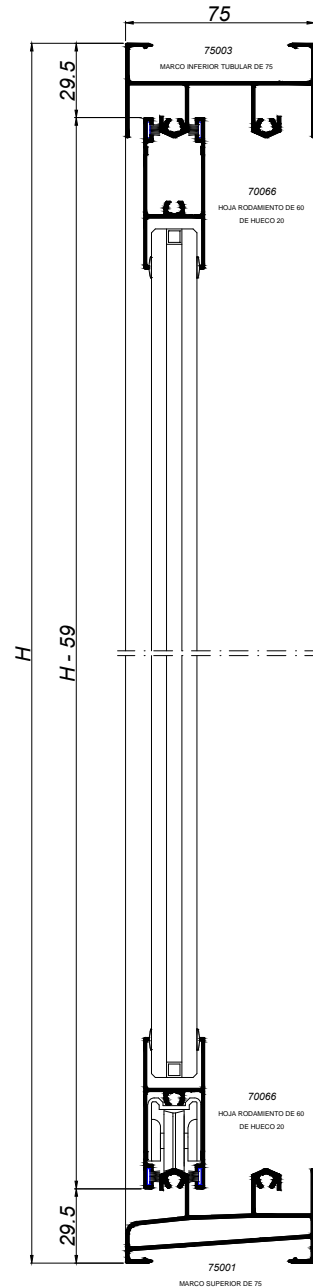

- MARINA C-75 CON 3 HOJAS DE 60mm
- CORTE RECTO
- MARCO LATERAL: H
- MARCOS SUPERIOR E INFERIOR: L - 34
- HOJAS LATERALES Y CENTRALES: H - 59
- HOJAS DE RODAMIENTO:  $(L - 36.2) / 3$
- 3ª HOJA DE RODAMIENTO:  $(L - 81.2) / 3$

\* VALORES ORIENTATIVOS

SECCIÓN B-B

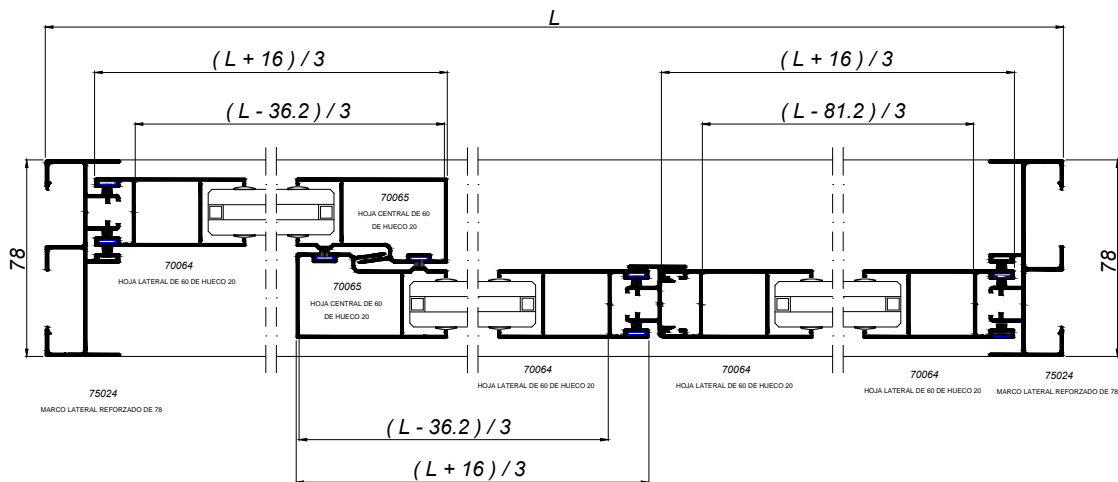

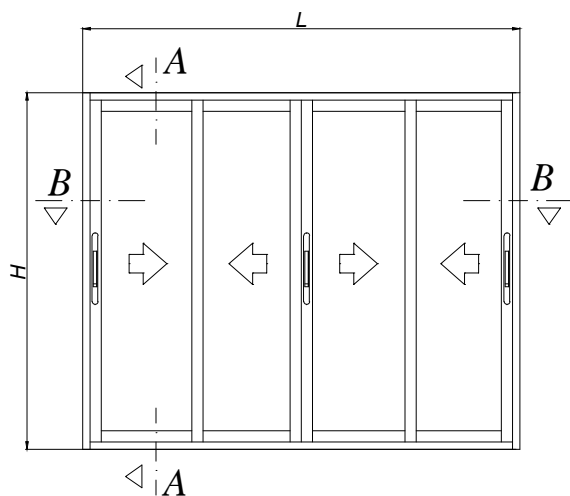

- Corredera de 70
- Posibilidad de acristalamiento sencillo o doble.
- Marcos 2 carriles, complementos en serie MARINA 70/75.

- MARINA C-75 CON 4 HOJAS DE 55mm
- CORTE RECTO
- MARCO LATERAL: H
- MARCOS SUPERIOR E INFERIOR: L - 34
- HOJAS LATERALES: H - 59
- HOJAS DE RODAMIENTO: (L - 14) / 4

\* VALORES ORIENTATIVOS

SECCIÓN B-B

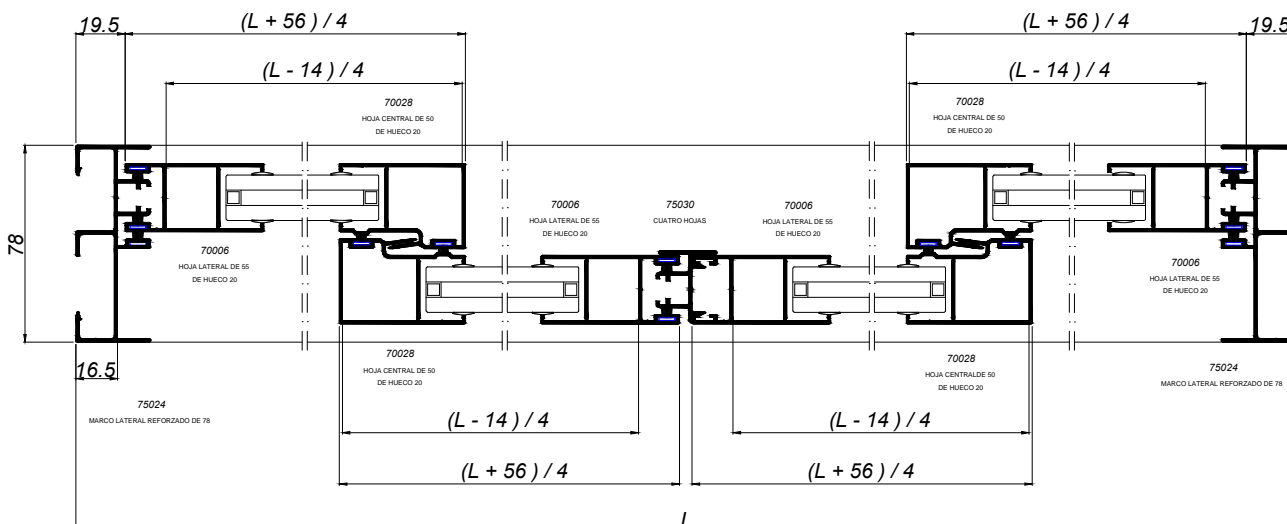
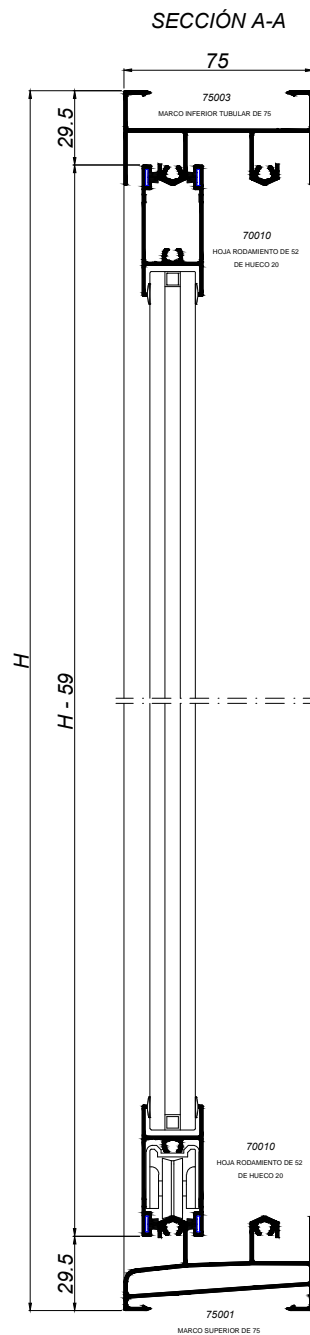



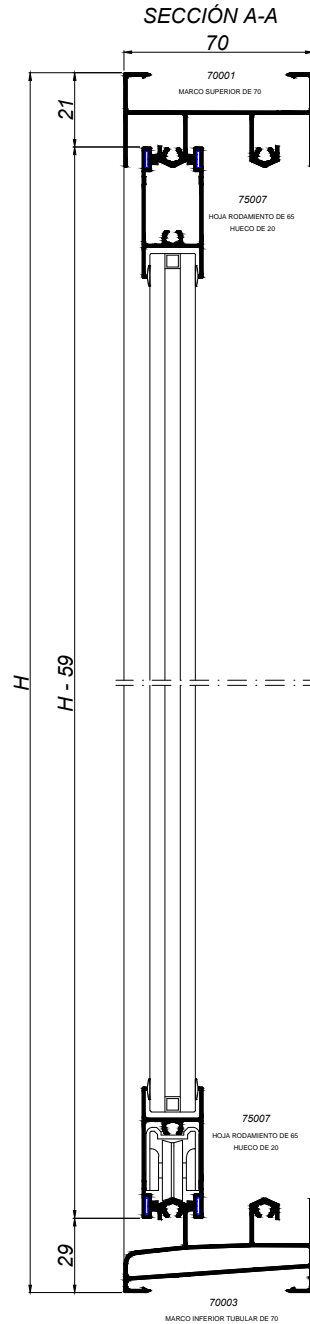
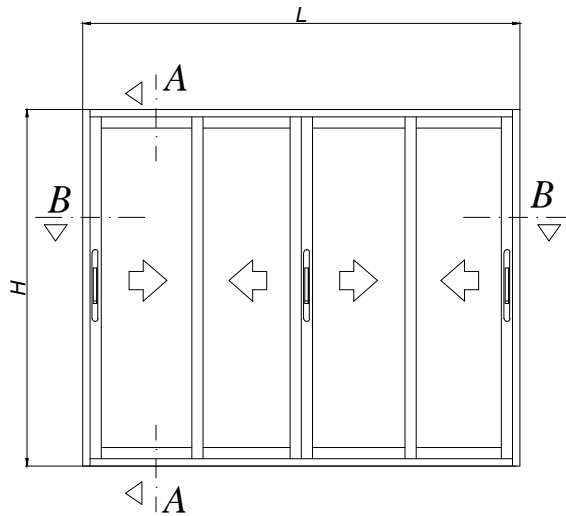

- Corredera de 70
- Posibilidad de acristamiento sencillo o doble.
- Marcos 2 carriles, complementos en serie MARINA 70/75.

- MARINA C-70 CON 4 HOJAS DE 65mm
- CORTE RECTO
- MARCO LATERAL: H
- MARCOS SUPERIOR E INFERIOR: L - 34
- HOJAS LATERALES: H - 50
- HOJAS DE RODAMIENTO: (L + 17.3) / 4

\* VALORES ORIENTATIVOS

SECCIÓN B-B

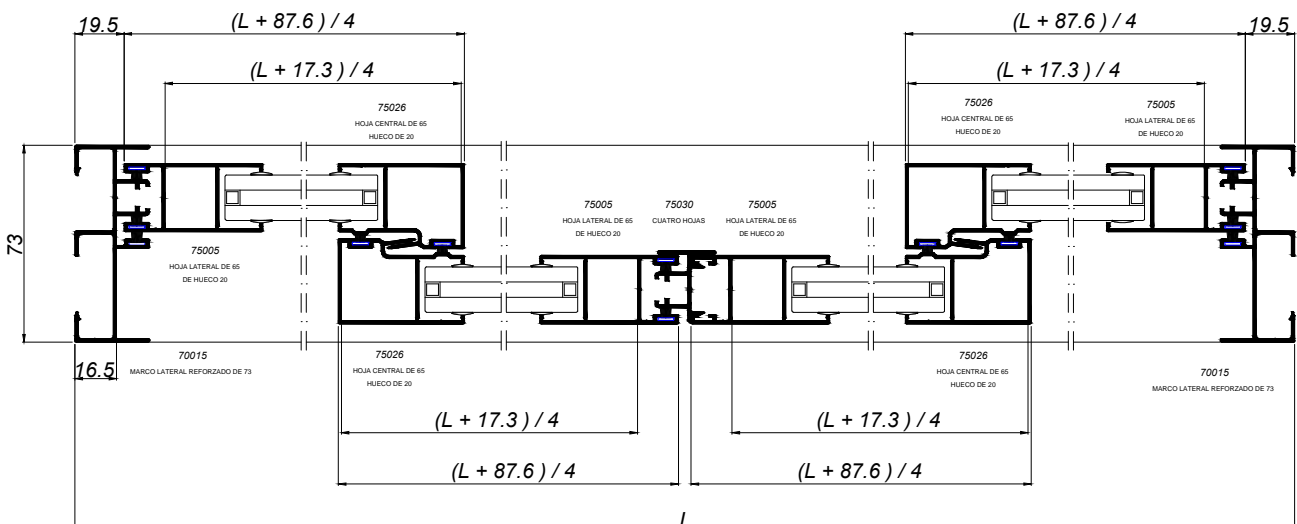

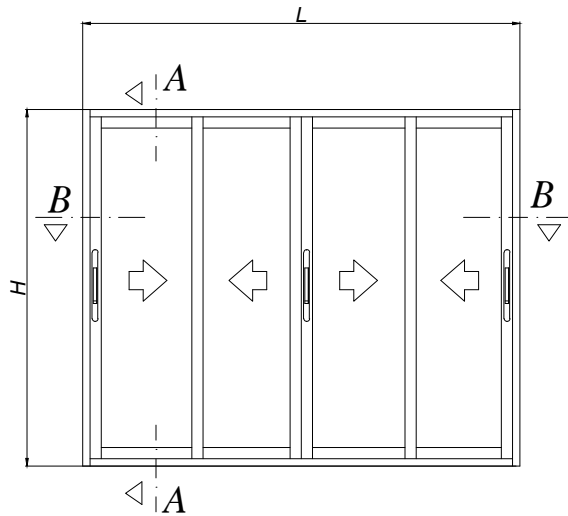

SECCIÓN A-A

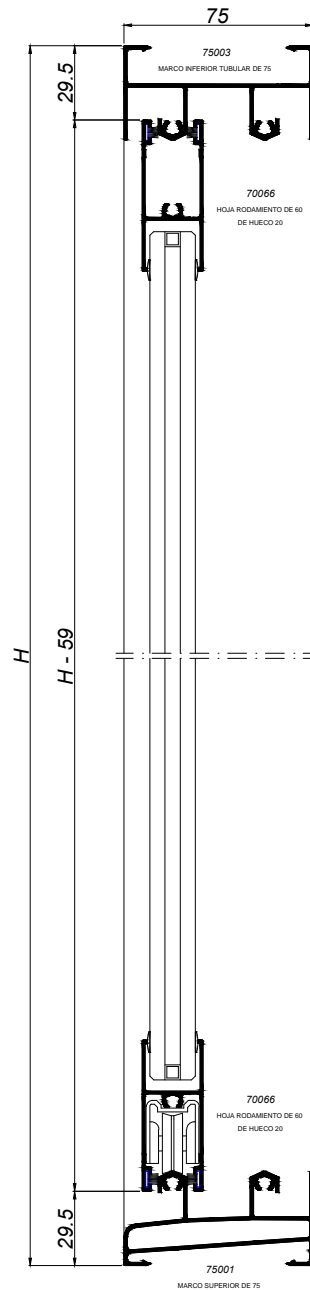

- MARINA C-75 CON 4 HOJAS DE 60mm
- CORTE RECTO
- MARCO LATERAL: H
- MARCOS SUPERIOR E INFERIOR: L - 34
- HOJAS LATERALES Y CENTRALES: H - 59
- HOJAS DE RODAMIENTO:  $(L + 6.1) / 4$

\* VALORES ORIENTATIVOS

SECCIÓN B-B

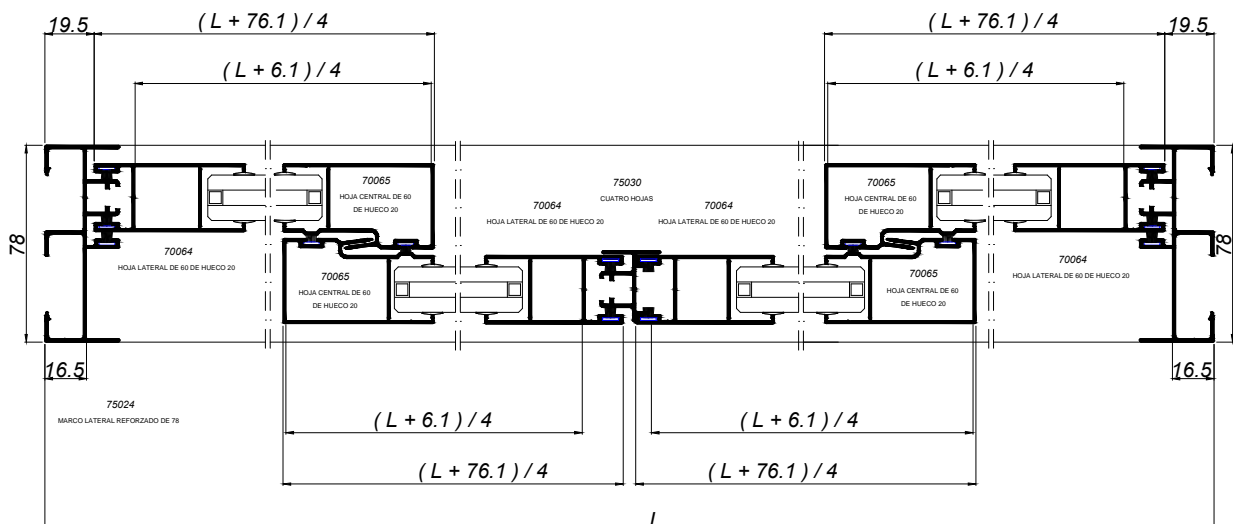

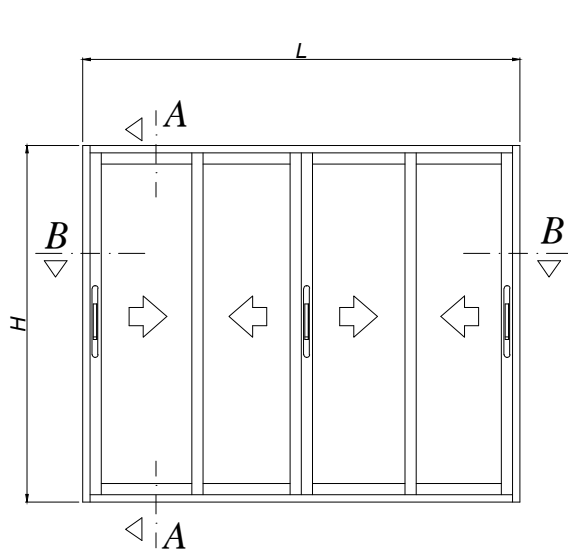

SECCIÓN A-A

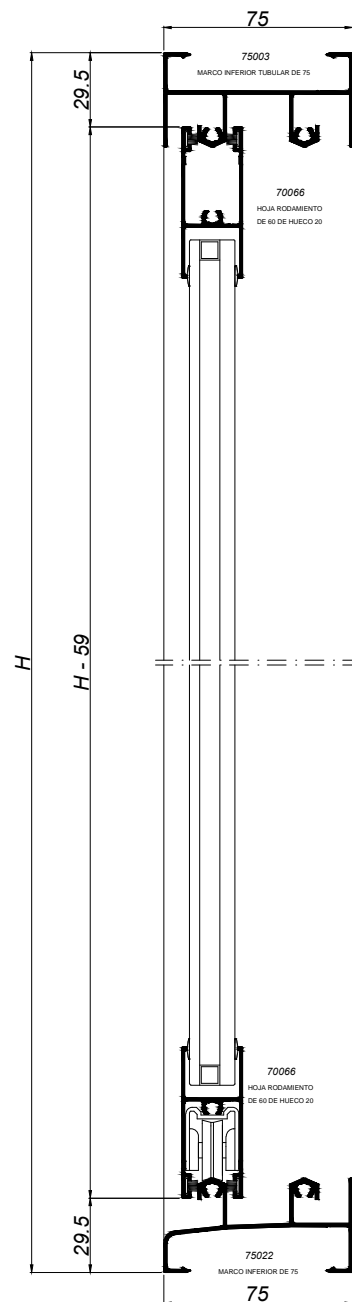

- Corredera de 75
- Posibilidad de acristamiento sencillo o doble.
- Marcos 2 carriles, complementos en serie MARINA 70/75.

- MARINA C-75 CON 4 HOJAS DE 60 mm
- CORTE RECTO
- MARCO LATERAL: H
- MARCOS SUPERIOR E INFERIOR: L - 34
- HOJAS LATERALES: H - 59
- HOJAS DE RODAMIENTO:  $(L + 6.4) / 4$

\* VALORES ORIENTATIVOS

SECCIÓN B-B

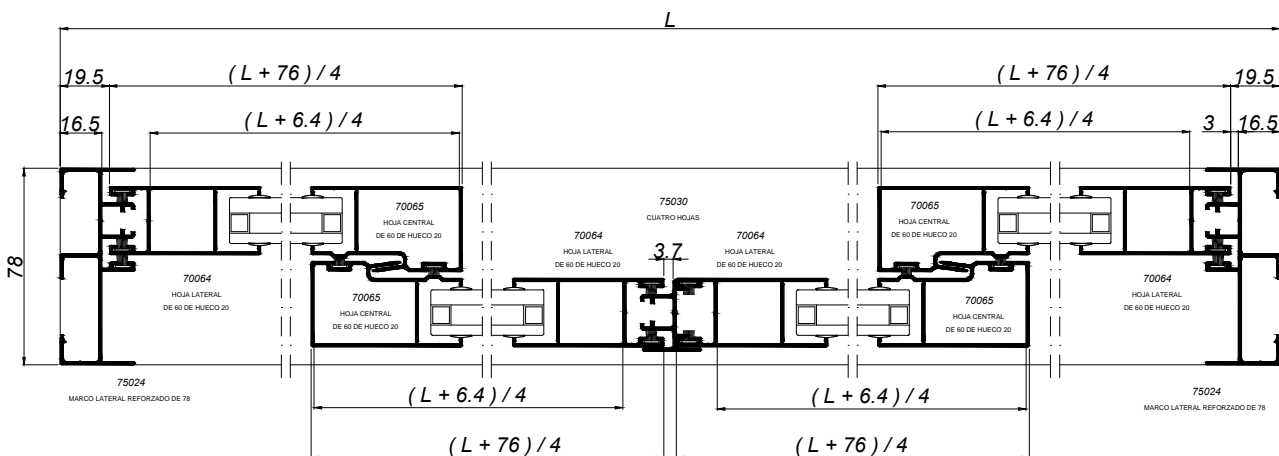

## MEDIDAS DE CORTE

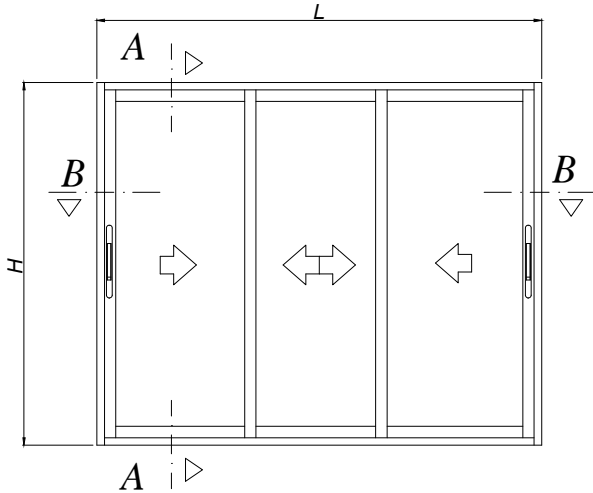

## SECCIÓN A-A

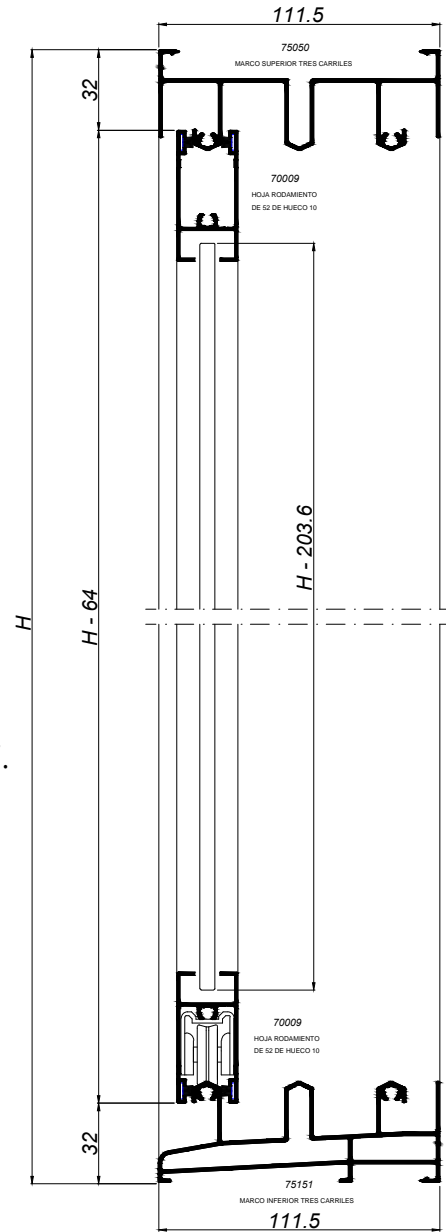

-Corredera de 115.

-Posibilidad de acristalamiento sencillo o doble.

-Marcos 3 carriles, complementos en serie MARINA 70/75.

- MARINA C-75 CON HOJAS DE 55mm

- CORTE RECTO

- MARCOS LATERALES: H

- MARCOS SUPERIOR E INFERIOR: L - 45

- HOJAS LATERALES Y CENTRALES : H - 64

- HOJAS RODAMIENTO:  $4 \times (L - 2.4) / 3$ ,  
 $2 \times (L + 42.6) / 3$

\* VALORES ORIENTATIVOS

## SECCIÓN B-B

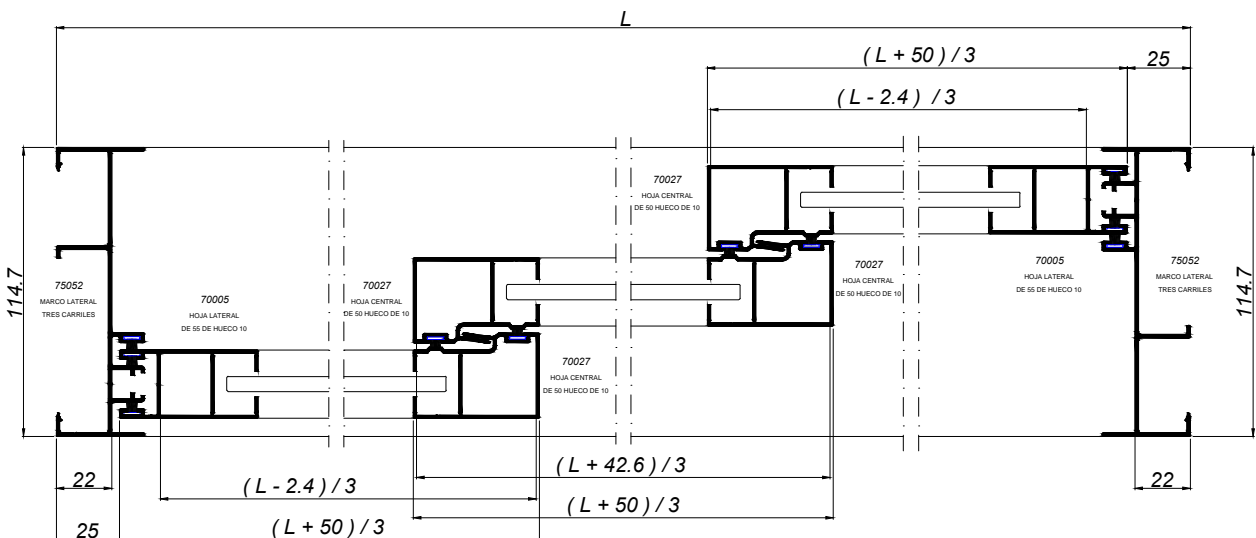

## MEDIDAS DE CORTE

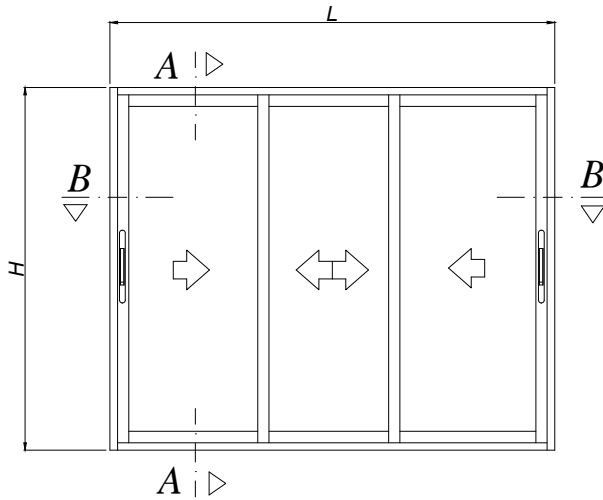

-Corredera de 115.

-Posibilidad de acristalamiento sencillo o doble.

-Marcos 3 carriles, complementos en serie MARINA 70/75.

- MARINA C-75 CON 3 HOJAS DE 60mm

- CORTE RECTO

- MARCO LATERAL: H

-MARCOS SUPERIOR E INFERIOR: L - 45

-HOJAS LATERALES Y CENTRALES: H - 64

-HOJAS DE RODAMIENTO:  $(L + 17.8) / 3$

-3ª HOJA DE RODAMIENTO:  $(L + 62.8) / 3$

\* VALORES ORIENTATIVOS

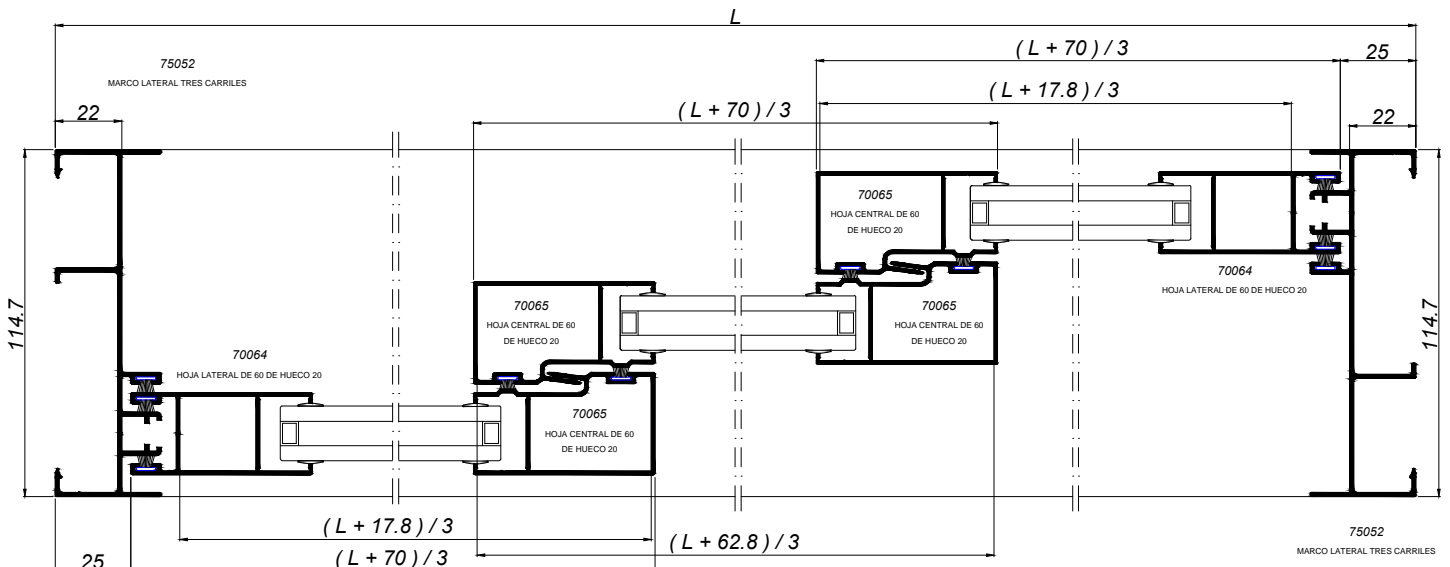
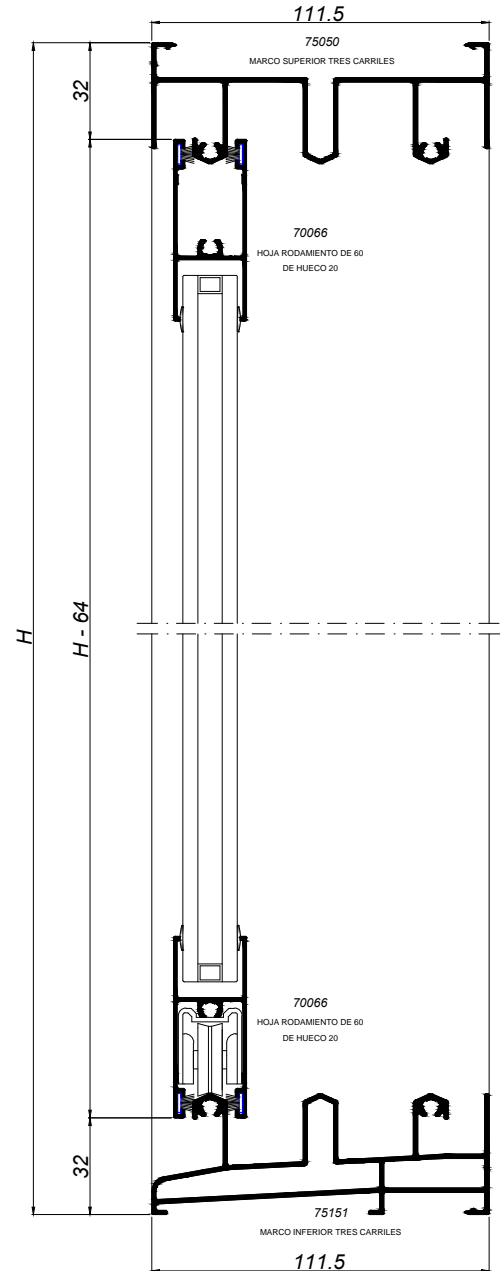

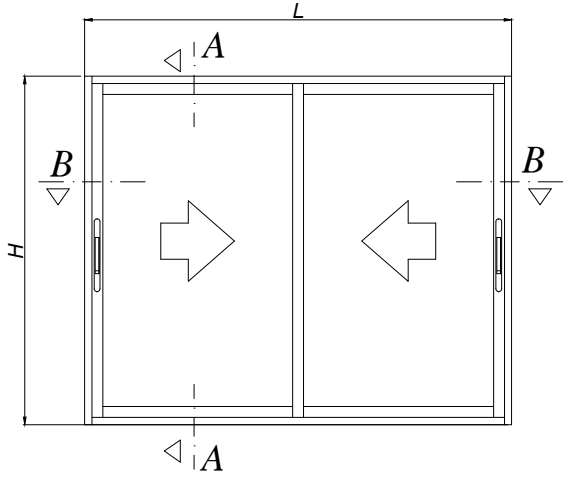

- Corredera de 75.
- Posibilidad de acristalamiento sencillo o doble.
- Marcos 2 carriles, complementos en serie MARINA 70/75.

- MARINA C-75 CON 2 HOJAS DE 65mm
- CORTE RECTO
- MARCO LATERAL: H
- MARCOS SUPERIOR E INFERIOR: L - 34
- HOJAS LATERALES: H - 58
- HOJAS DE RODAMIENTO:  $(L - 10.2) / 2$

\* VALORES ORIENTATIVOS

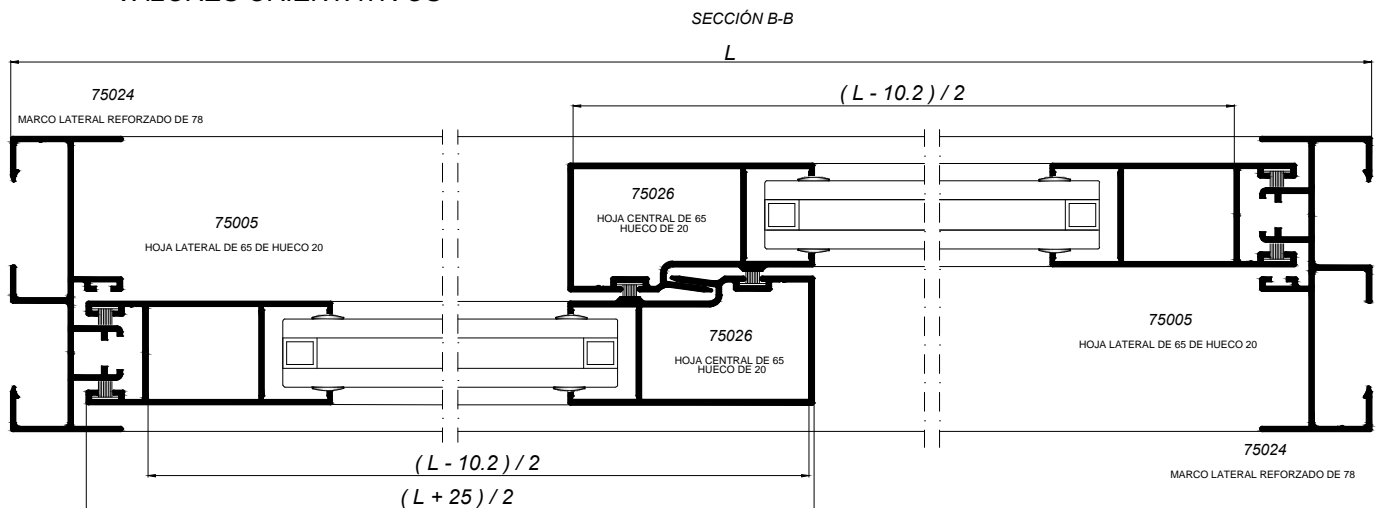
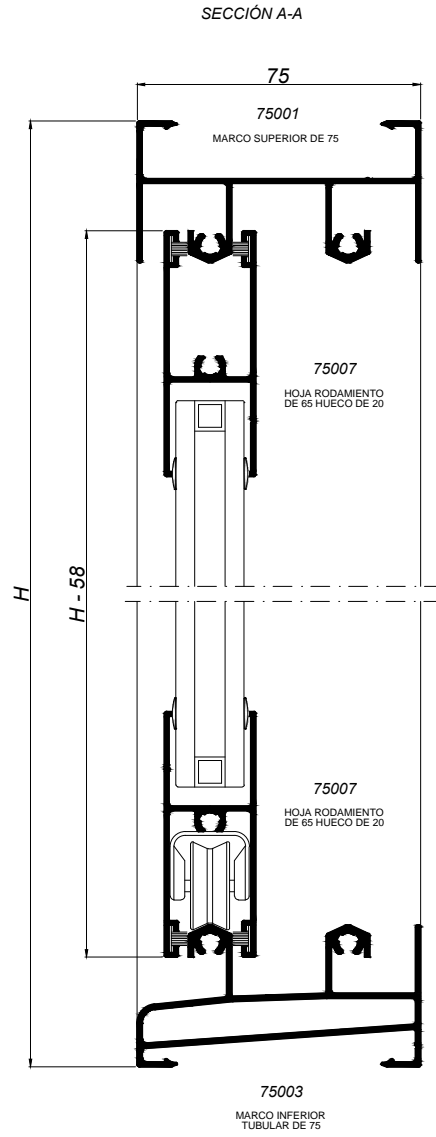

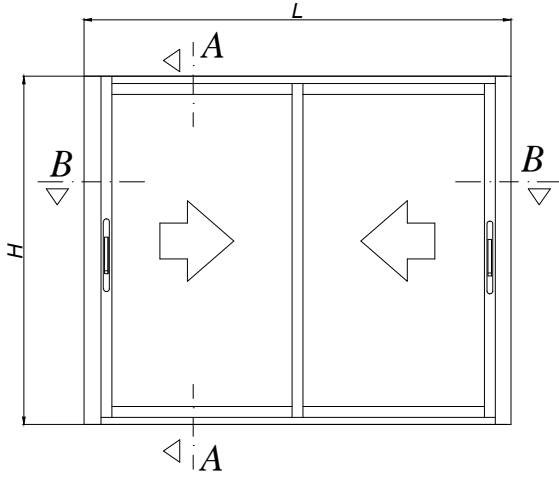

SECCIÓN A-A

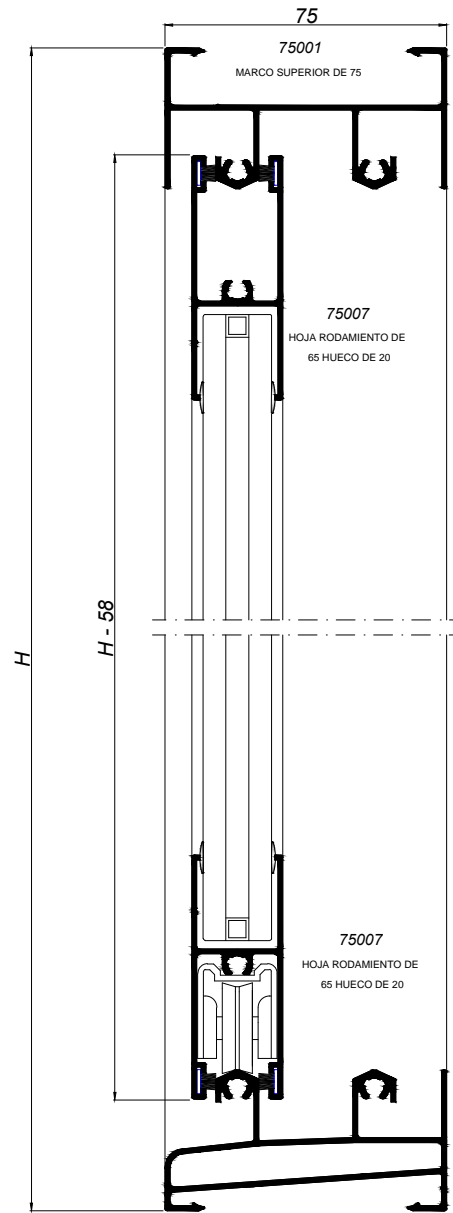

- Corredera de 75.
- Posibilidad de acristalamiento sencillo o doble.
- Marcos 2 carriles, complementos en serie MARINA 70/75.

- MARINA C-75 CON 2 HOJAS DE 65mm
- CORTE RECTO
- MARCOS LATERALES:  $H$
- MARCOS SUPERIOR E INFERIOR:  $L - 34$
- HOJAS LATERALES:  $H - 58$
- HOJAS DE RODAMIENTO:  $(L - 39.6) / 2$

\* VALORES ORIENTATIVOS

SECCIÓN B-B

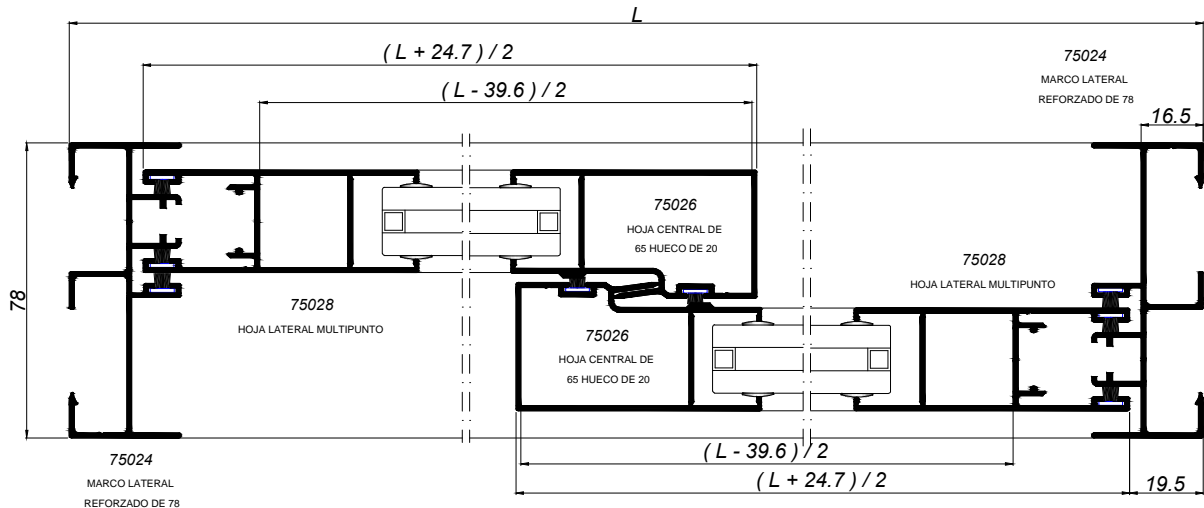

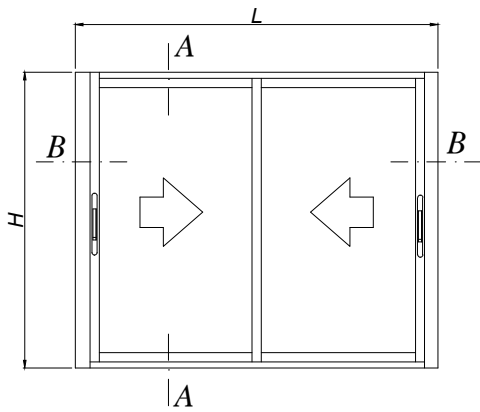

- MARINA C-75 CON MARCOS CON GUIA Y 2 HOJAS MULTIPUNTO

- CORTE RECTO

- MARCOS LATERALES: H

- MARCOS SUPERIOR E INFERIOR: L - 95

- HOJAS LATERALES Y CENTRALES: H - 58

- HOJAS DE RODAMIENTO: (L - 103,8) / 2

\* VALORES ORIENTATIVOS

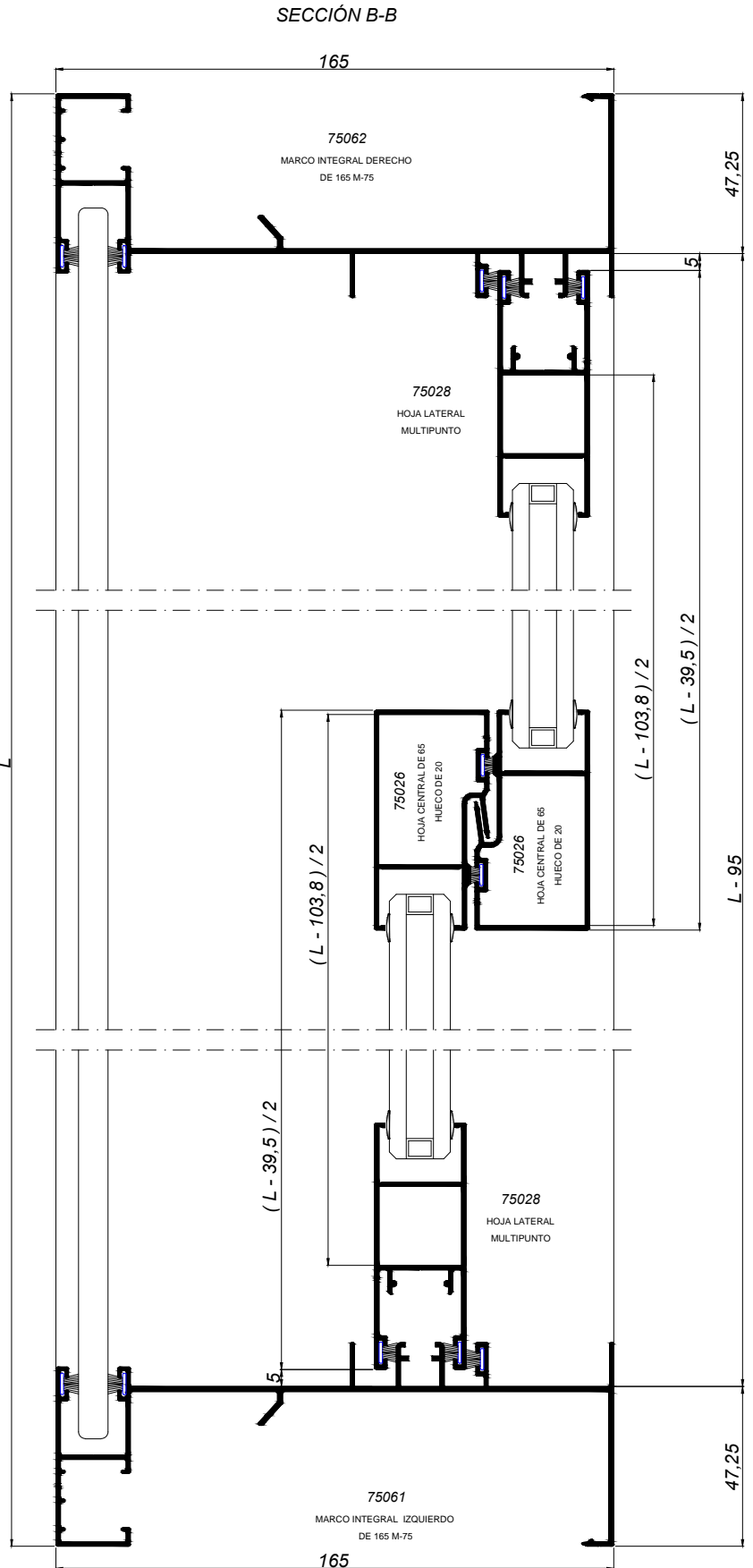
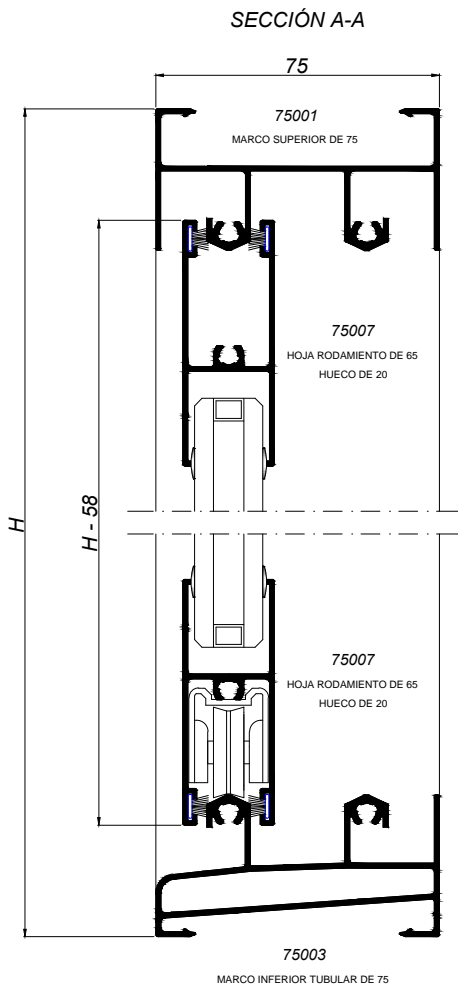



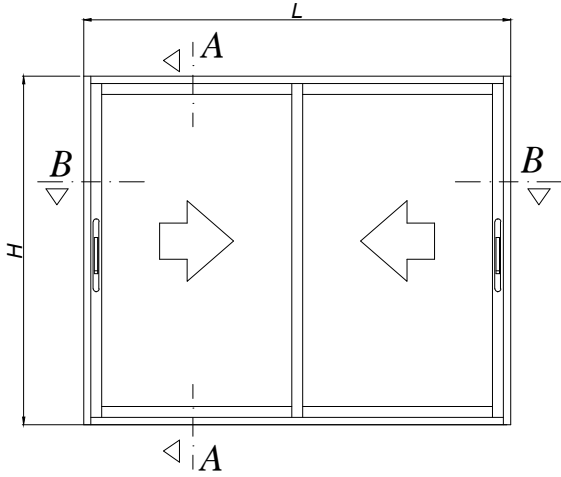

-Corredera de 75.

-Posibilidad de acristalamiento sencillo o doble.

- MARINA C-75 CON 2 HOJAS DE 65mm

- CORTE RECTO

- MARCO LATERAL: H

-MARCOS SUPERIOR E INFERIOR: L - 95

-HOJAS LATERALES: H - 58

-HOJAS DE RODAMIENTO:  $(L - 71.7) / 2$

\* VALORES ORIENTATIVOS

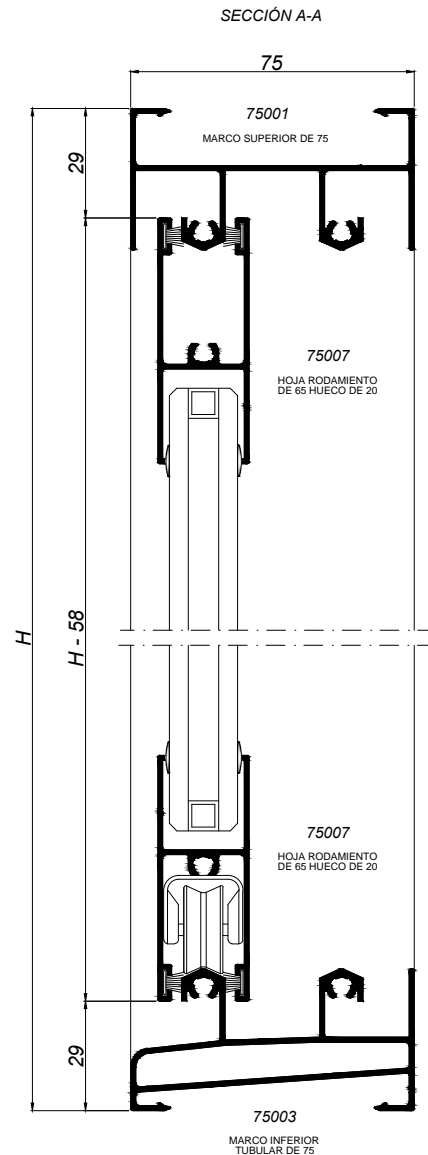

SECCIÓN B-B

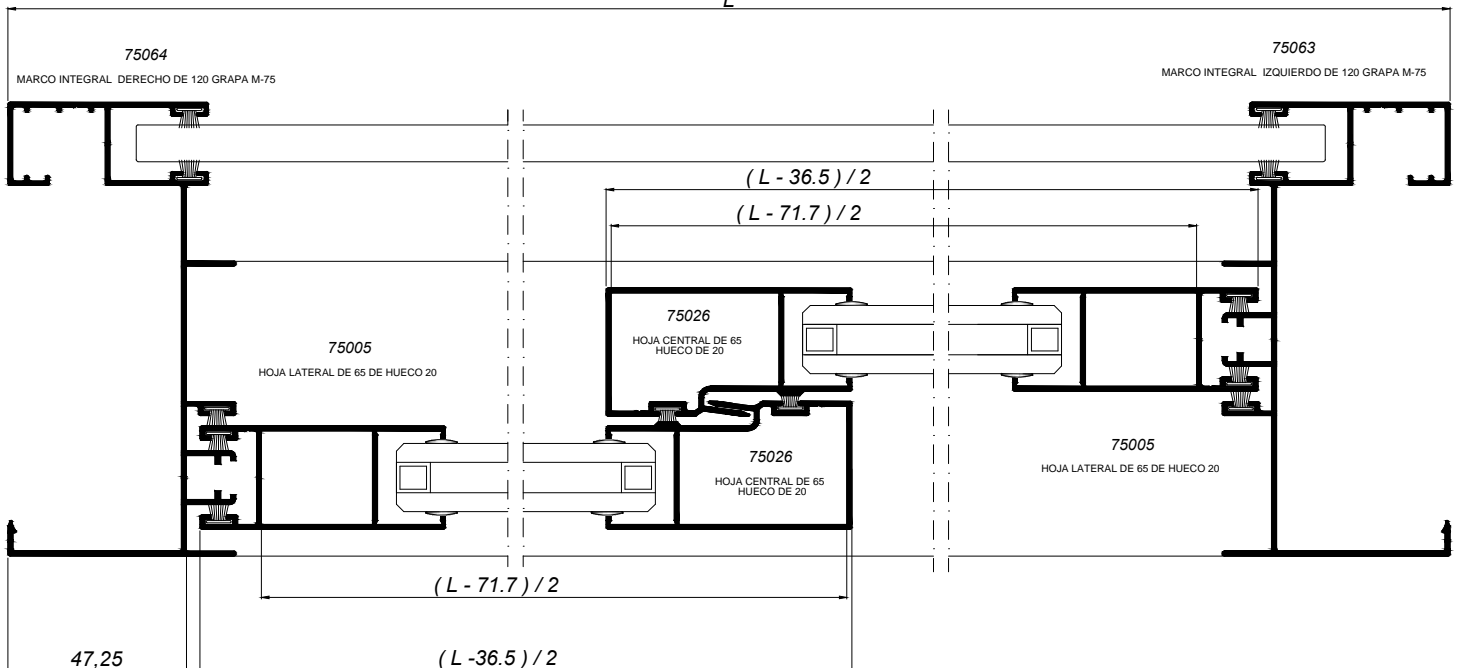

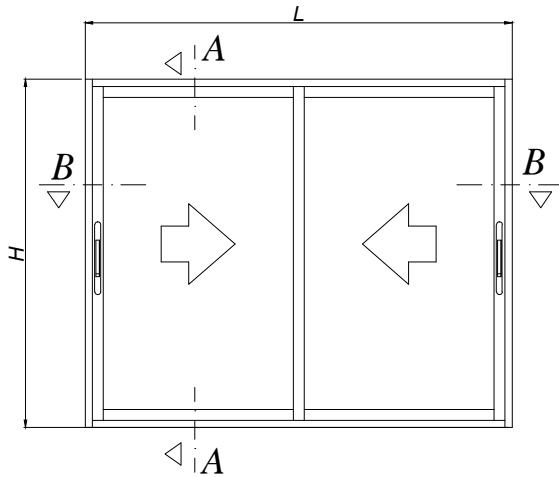

- Corredera de 75.
- Posibilidad de acristalamiento sencillo o doble.
- Marcos 2 carriles, complementos en serie MARINA 70/75.

- MARINA C-75 CON 2 HOJAS DE 65mm
- CORTE RECTO
- MARCO LATERAL: H
- MARCOS SUPERIOR E INFERIOR: L - 34
- HOJAS LATERALES: H - 58
- HOJAS DE RODAMIENTO:  $(L - 10.2) / 2$

\* VALORES ORIENTATIVOS

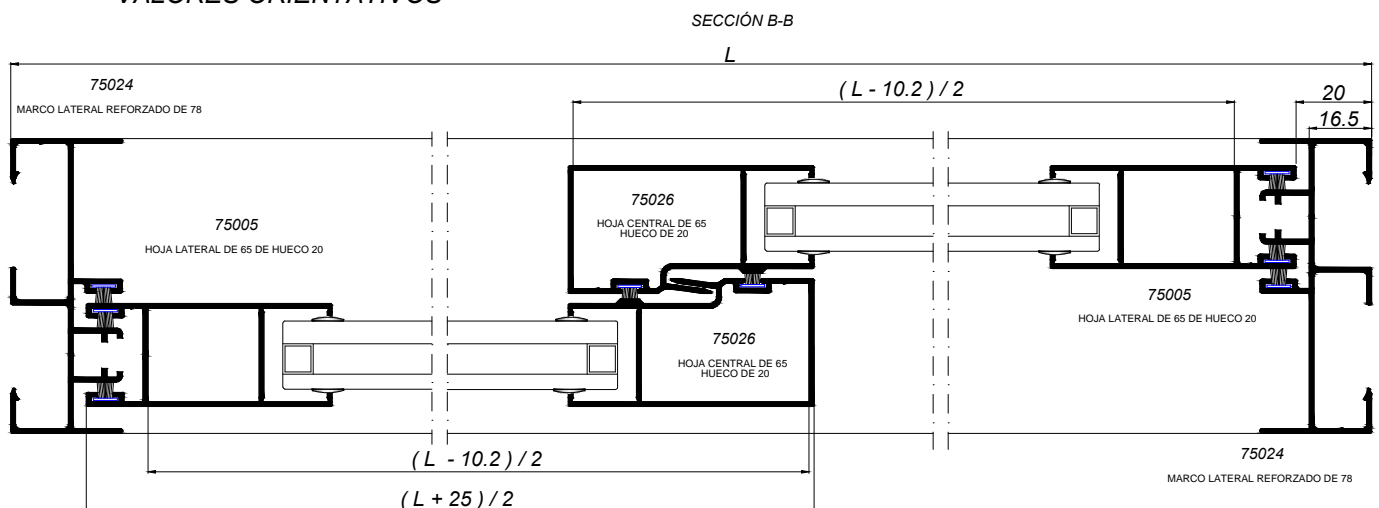
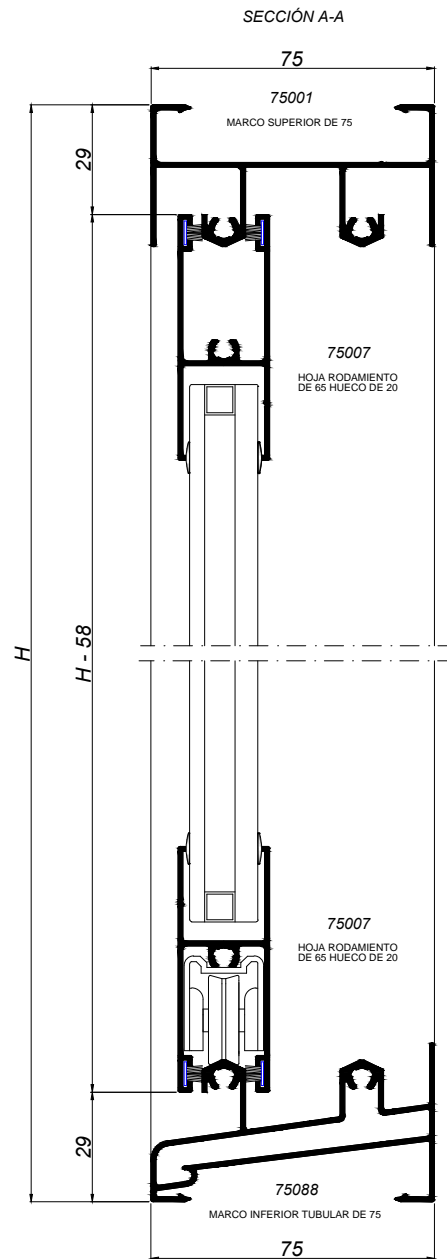

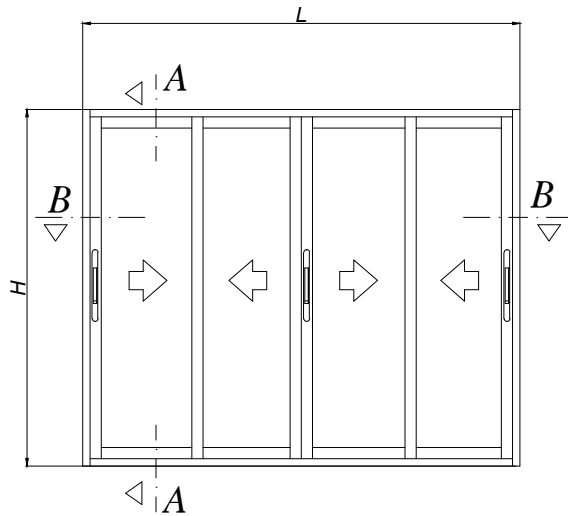

SECCIÓN A-A

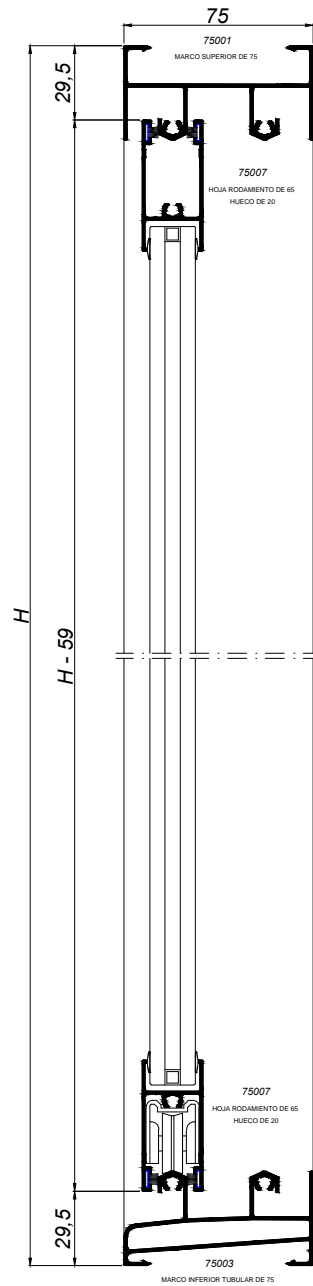

- Corredera de 75
- Posibilidad de acristamiento sencillo o doble.
- Marcos 2 carriles, complementos en serie MARINA 70/75.

- MARINA C-75 CON 4 HOJAS DE 65mm
- CORTE RECTO
- MARCO LATERAL: H
- MARCOS SUPERIOR E INFERIOR: L - 34
- HOJAS LATERALES: H - 59
- HOJAS DE RODAMIENTO: (L + 17.3) / 4

\* VALORES ORIENTATIVOS

SECCIÓN B-B

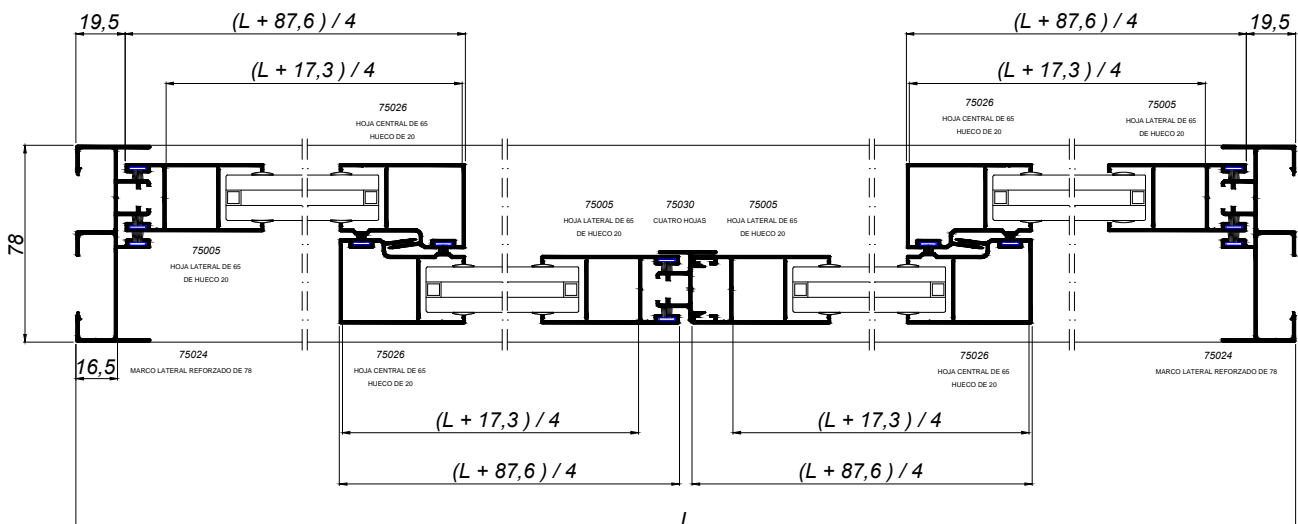

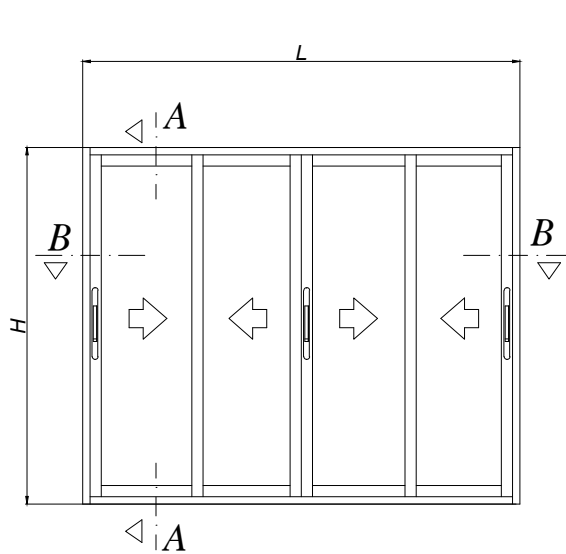

SECCIÓN A-A

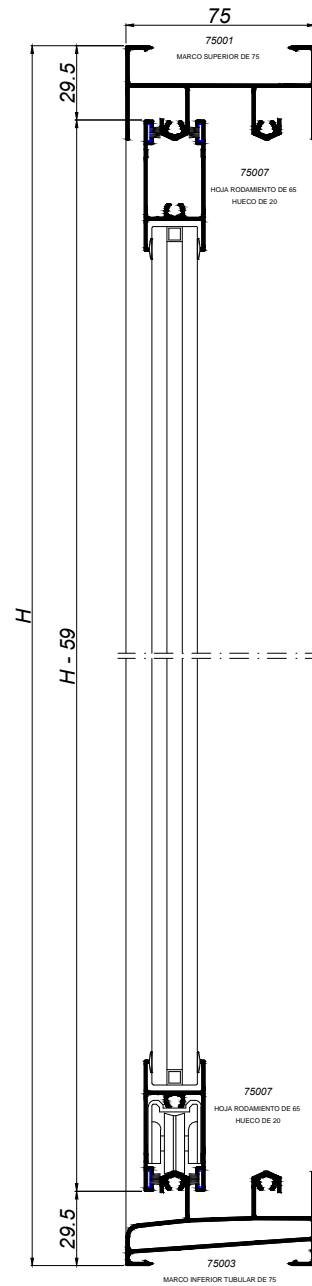

- Corredera de 75
- Posibilidad de acristamiento sencillo o doble.
- Marcos 2 carriles, complementos en serie MARINA 70/75.

- MARINA C-75 MARCOS INTEGRALES  
CON 4 HOJAS DE 65mm

- CORTE RECTO

- MARCO LATERAL: H

-MARCOS SUPERIOR E INFERIOR: L - 94.5

-HOJAS LATERALES: H - 59

-HOJAS DE RODAMIENTO: (L - 75.5) / 4

\* VALORES ORIENTATIVOS

SECCIÓN B-B

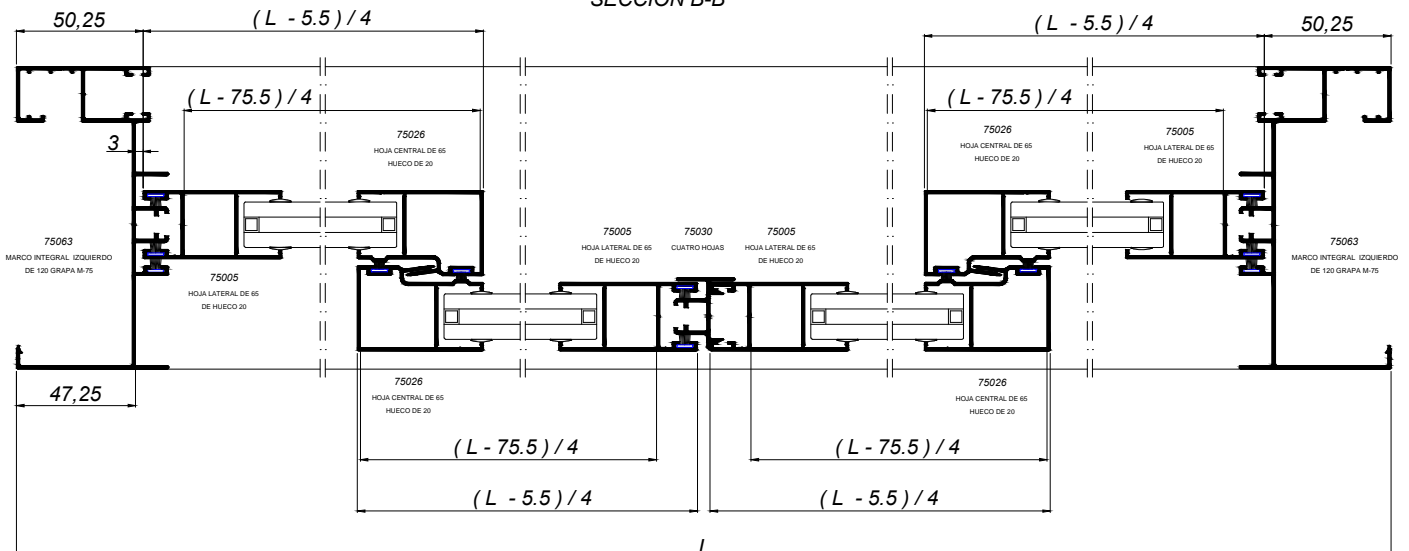

## MEDIDAS DE CORTE

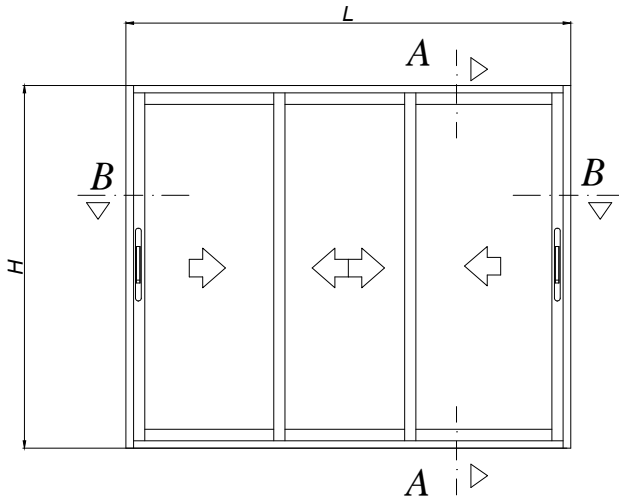

-Corredera de 75.

-Posibilidad de acristalamiento sencillo o doble.

-Marcos 3 carriles, complementos en serie MARINA 70/75.

- MARINA C-75 CON 3 HOJAS DE 65mm

- CORTE RECTO

- MARCO LATERAL: H

-MARCOS SUPERIOR E INFERIOR: L - 45

-HOJAS LATERALES Y CENTRALES: H - 64

-HOJAS DE RODAMIENTO:  $(L + 27.2) / 3$

-3ª HOJA DE RODAMIENTO:  $(L + 72.2) / 3$

\* VALORES ORIENTATIVOS

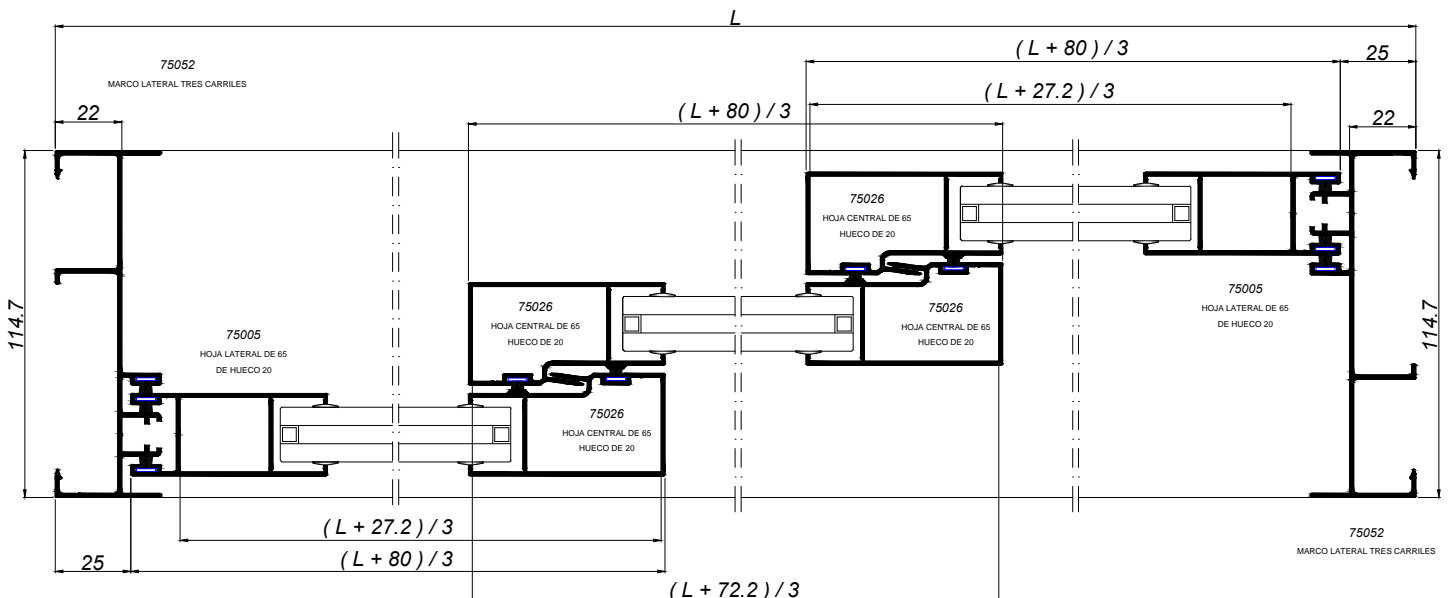
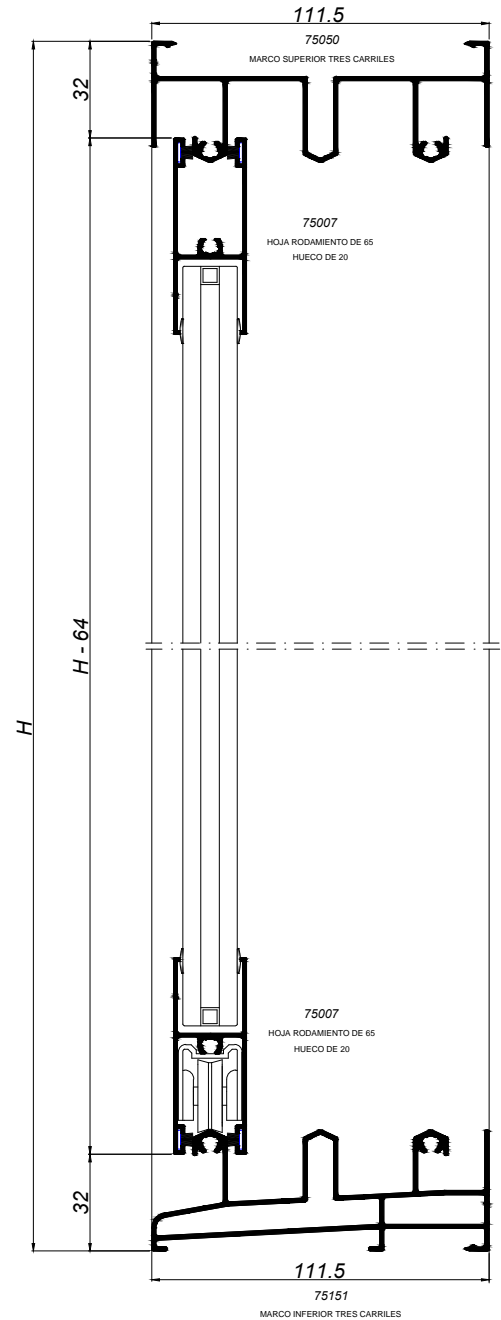

## MEDIDAS DE CORTE

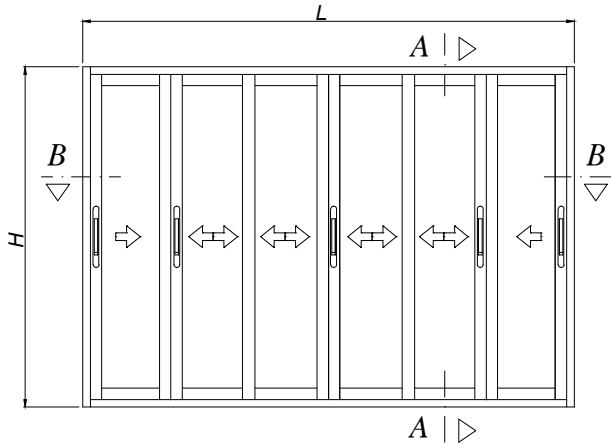

- CORREDERA DE 115 CON 3 CARRILES.
- ACRISTALAMIENTO SENCILLO O DOBLE.
- COMPLEMENTOS EN SERIE MARINA C-70-75.
- MARINA C-75 CON 6 HOJAS DE 65.
- CORTE RECTO EN MARCOS Y HOJAS.
- MARCOS LATERALES:  $H$
- MARCOS SUPERIOR E INFERIOR:  $L - 45$
- HOJAS LATERALES Y CENTRALES:  $H - 64$
- 8 HOJAS DE RODAMIENTO:  $(L - 39.6) / 6$
- 4 HOJAS DE RODAMIENTO:  $(L - 129.6) / 6$
- \* VALORES ORIENTATIVOS

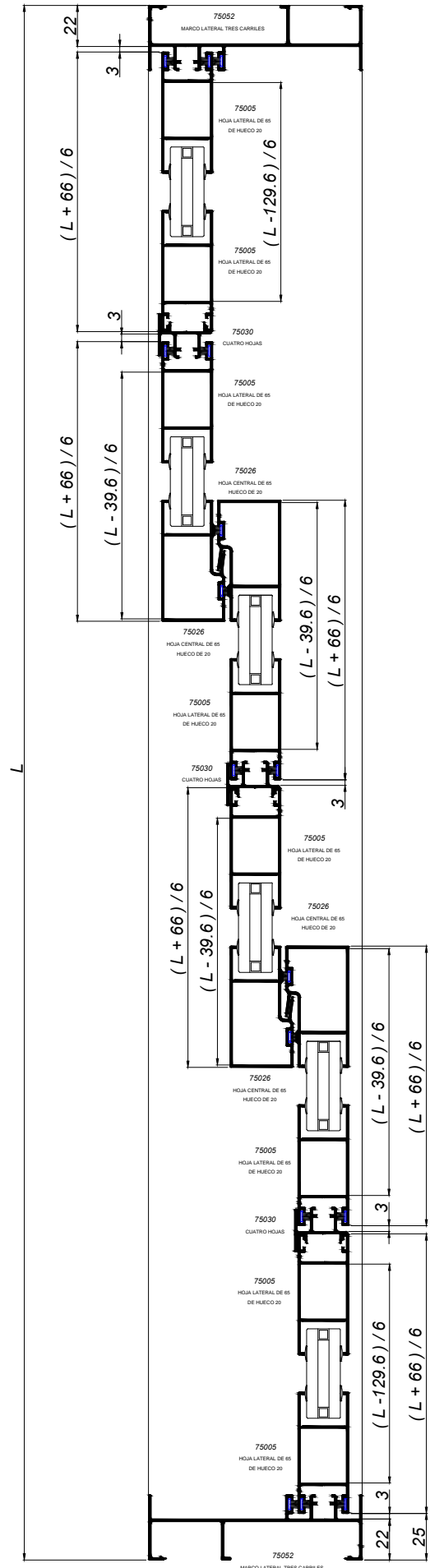
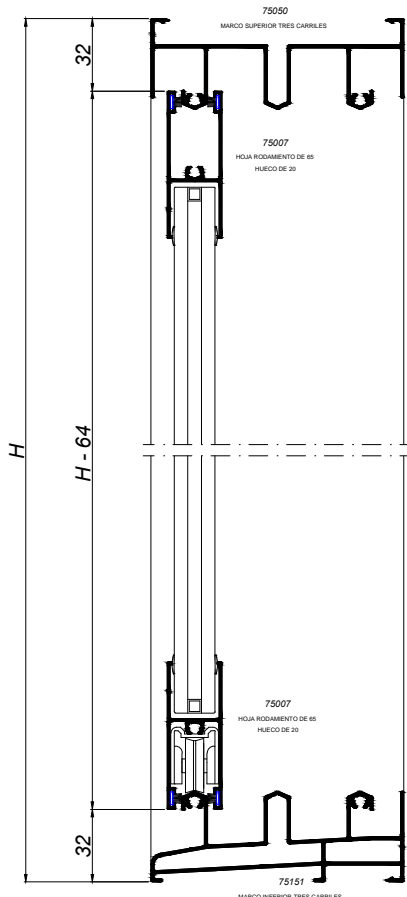

## MEDIDAS DE CORTE

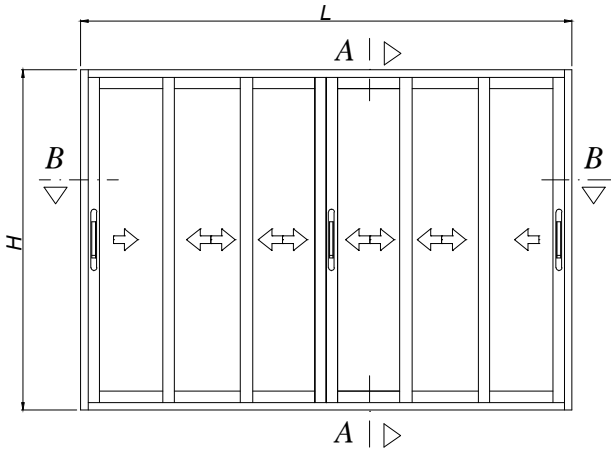

- CORREDERA DE 115 CON 3 CARRILES.
- ACRISTALAMIENTO SENCILLO O DOBLE.
- COMPLEMENTOS EN SERIE MARINA C-70-75.
- MARINA C-75 CON 6 HOJAS DE 65.
- CORTE RECTO EN MARCOS Y HOJAS.
- MARCOS LATERALES: H
- MARCOS SUPERIOR E INFERIOR: L - 45
- HOJAS LATERALES Y CENTRALES: H - 64
- 8 HOJAS DE RODAMIENTO:  $(L + 100.2) / 6$
- 4 HOJAS DE RODAMIENTO:  $(L + 190.2) / 6$
- \* VALORES ORIENTATIVOS

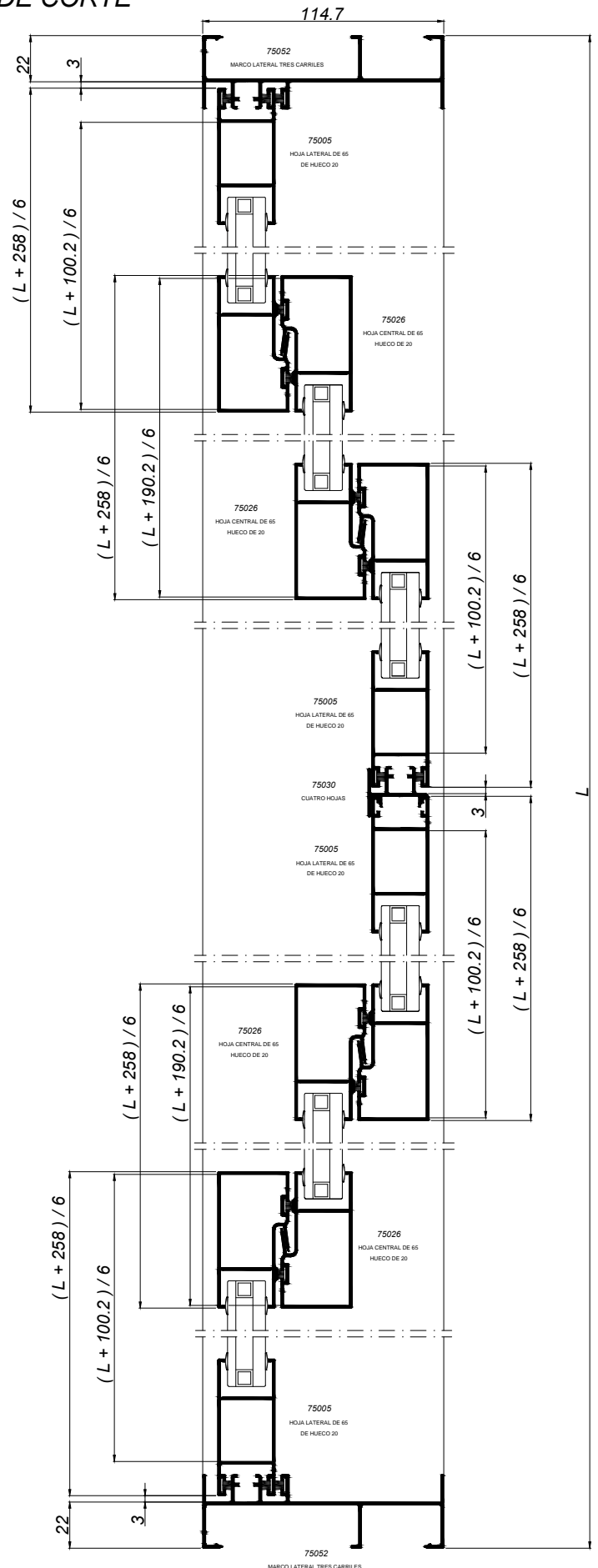
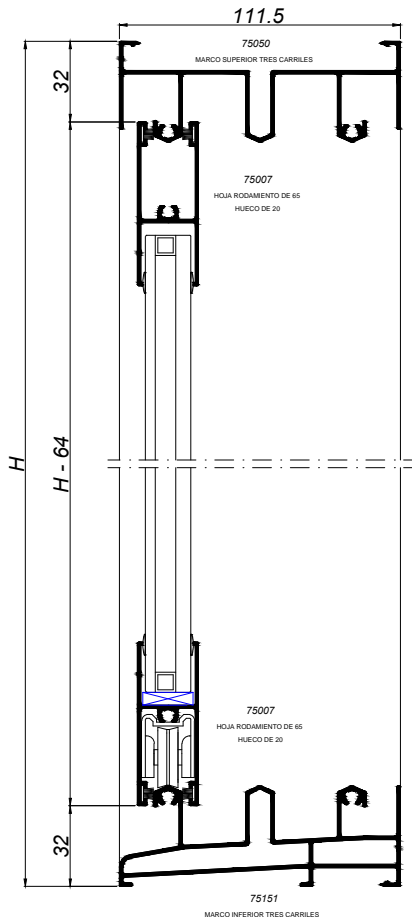

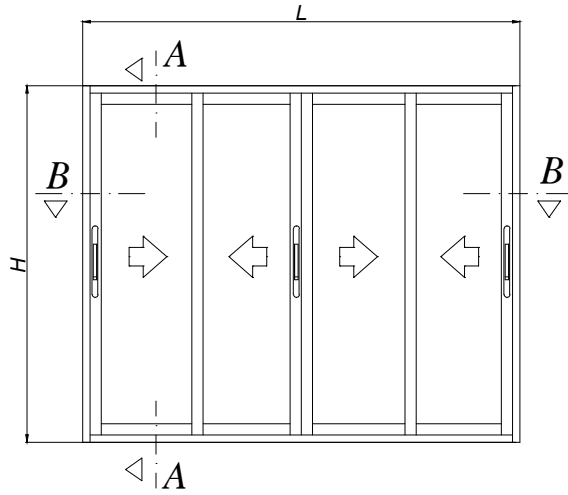

- Corredera de 70
- Posibilidad de acristalamiento sencillo o doble.
- Marcos 2 carriles, complementos en serie MARINA 70175.
- MARINA C-70 CON 4 HOJAS DE 55mm
- CORTE RECTO
- MARCO LATERAL: H
- MARCOS SUPERIOR E INFERIOR: L - 34
- HOJAS LATERALES: H - 48.5
- HOJAS DE RODAMIENTO: (L - 14) / 4

\* VALORES ORIENTATIVOS

SECCIÓN A-A

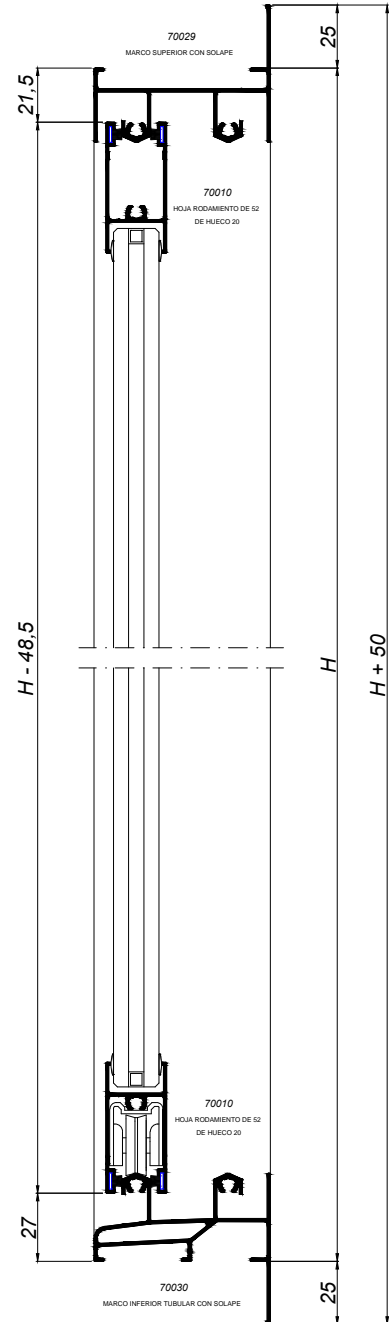

SECCIÓN B-B

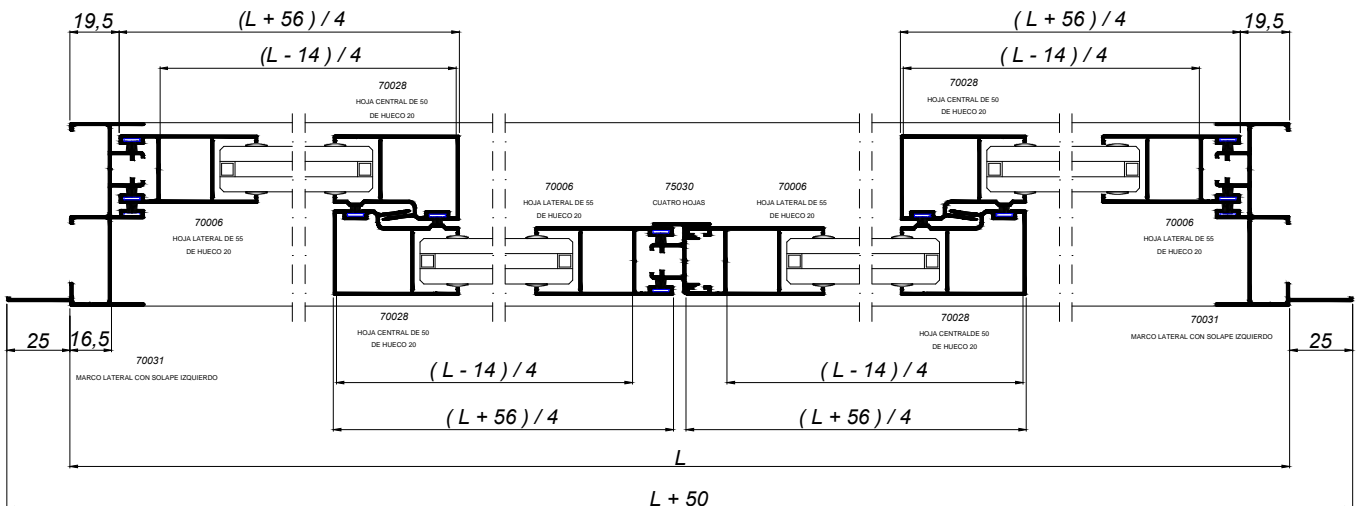



## MEDIDAS DE CORTE

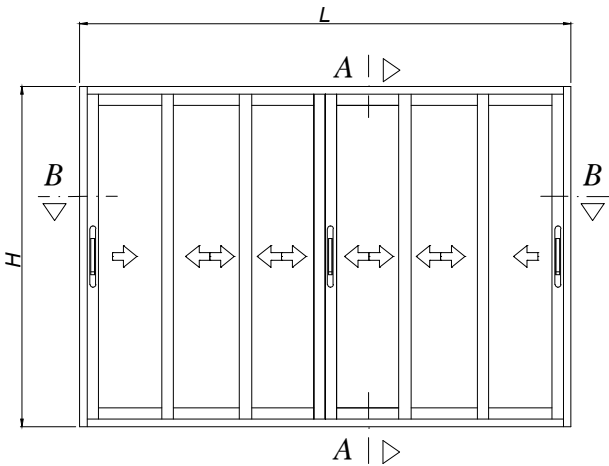

- CORREDERA DE 115 CON 3 CARRILES.
- ACRISTALAMIENTO SENCILLO O DOBLE.
- COMPLEMENTOS EN SERIE MARINA C-70-75.
- MARINA C-75 CON 6 HOJAS DE 60.
- CORTE RECTO EN MARCOS Y HOJAS.
- MARCOS LATERALES: H
- MARCOS SUPERIOR E INFERIOR: L - 45
- HOJAS LATERALES Y CENTRALES: H - 64
- 8 HOJAS DE RODAMIENTO:  $(L + 81,3) / 6$
- 4 HOJAS DE RODAMIENTO:  $(L + 171,3) / 6$

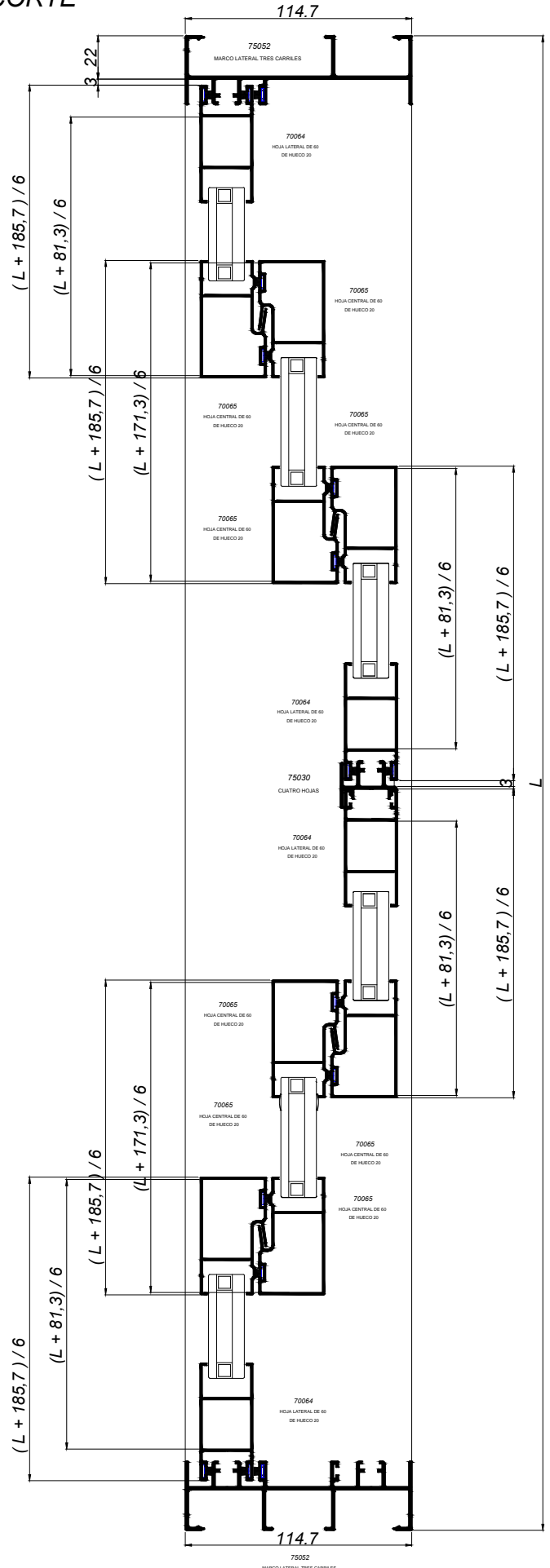
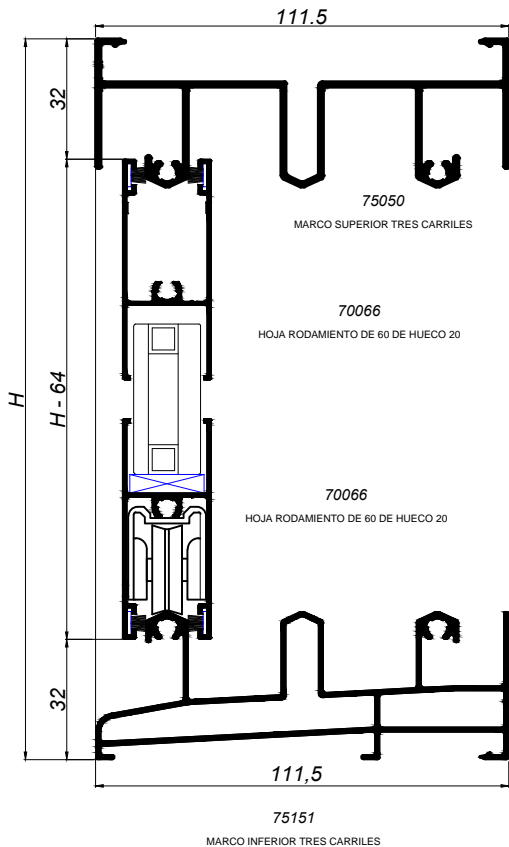

\* VALORES ORIENTATIVOS

## MEDIDAS DE CORTE

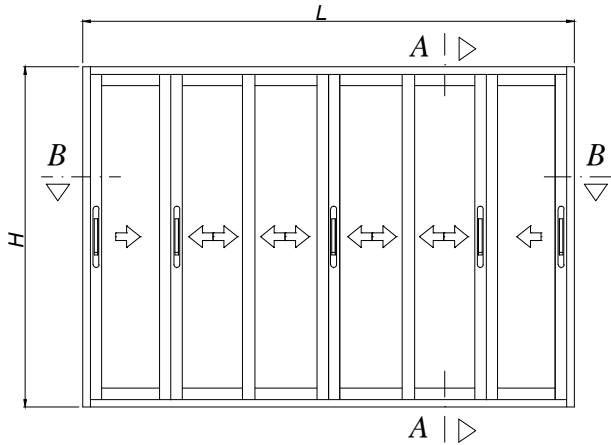

- CORREDERA DE 115 CON 3 CARRILES.
- ACRISTALAMIENTO SENCILLO O DOBLE.
- COMPLEMENTOS EN SERIE MARINA C-70-75.
- MARINA C-75 CON 6 HOJAS DE 60.
- CORTE RECTO EN MARCOS Y HOJAS.
- MARCOS LATERALES:  $H$
- MARCOS SUPERIOR E INFERIOR:  $L - 45$
- HOJAS LATERALES Y CENTRALES:  $H - 64$
- 8 HOJAS DE RODAMIENTO:  $(L - 48) / 6$
- 4 HOJAS DE RODAMIENTO:  $(L - 137.4) / 6$

\* VALORES ORIENTATIVOS

